



MANUAL DEL PROPIETARIO

Drag Star

XVS125

5JX-28199-S1

¡Bienvenido al mundo de las motocicletas Yamaha!

Como propietario de una XVS125, se beneficia usted de la amplia experiencia de Yamaha y de la más avanzada tecnología en el diseño y la fabricación de productos de alta calidad que han dado a Yamaha su reputación de fiabilidad.

Lea este manual en su totalidad para disfrutar de todas las ventajas de su XVS125. El manual del propietario no sólo le enseñará cómo utilizar, revisar y mantener su motocicleta, sino además cómo protegerse a sí mismo y a otros de problemas y accidentes.

Además, los numerosos consejos contenidos en este manual le ayudarán a mantener su motocicleta en las mejores condiciones posibles. Si necesita cualquier aclaración adicional, no dude en ponerse en contacto con su concesionario Yamaha.

El equipo de Yamaha le desea muchos paseos seguros y agradables. Recuerde, ¡la seguridad es lo primero!

INFORMACIÓN IMPORTANTE RELATIVA AL MANUAL

En este manual, la información particularmente importante se distingue mediante las siguientes anotaciones:



El símbolo de aviso de seguridad significa **¡ATENCIÓN! ¡TENGA CUIDADO! ¡SU SEGURIDAD ESTÁ EN JUEGO!**

⚠ ADVERTENCIA

Ignorar las instrucciones de **ADVERTENCIA** puede provocar lesiones graves o un accidente mortal del conductor de la motocicleta, de otra persona o de quien esté revisando o reparando la motocicleta.

ATENCIÓN:

ATENCIÓN indica precauciones especiales que se deben adoptar para evitar causar daños a la motocicleta.

NOTA:

Una **NOTA** proporciona información clave para facilitar o clarificar los procedimientos.

NOTA:

- Este manual debe considerarse una parte permanente de esta motocicleta y debe permanecer con ella, incluso cuando se venda.
 - Yamaha mejora constantemente el diseño y la calidad de sus productos. Por lo tanto, aunque este manual contiene la información más actual disponible en el momento de imprimirse, pueden existir pequeñas discrepancias entre su motocicleta y este manual. Si necesita cualquier aclaración relativa a este manual, consulte a su concesionario Yamaha.
-

INFORMACIÓN IMPORTANTE RELATIVA AL MANUAL

SW000002

⚠ ADVERTENCIA

LEA ESTE MANUAL ATENTAMENTE Y EN SU TOTALIDAD ANTES DE UTILIZAR ESTA MOTOCICLETA.

SAU03337

XVS125
MANUAL DEL PROPIETARIO
© 2000 por Yamaha Motor Co., Ltd.
1ª Edición, Agosto 2000
Todos los derechos reservados.
Toda reproducción o uso no autorizado
sin el consentimiento escrito de
Yamaha Motor Co., Ltd.
quedan expresamente prohibidos
Impreso en Japón.

| | | | | | |
|----------|---|------|----------|--|------|
| 1 | DÉ PRIORIDAD A LA SEGURIDAD | 1-1 | 4 | COMPROBACIONES ANTES DE LA UTILIZACIÓN | 4-1 |
| 2 | DESCRIPCIÓN | 2-1 | | Lista de comprobaciones antes de la utilización.... | 4-1 |
| | Izquierda | 2-1 | 5 | UTILIZACIÓN PUNTOS IMPORTANTES PARA LA CONDUCCIÓN | 5-1 |
| | Derecha | 2-2 | | Arranque del motor | 5-1 |
| | Mandos e instrumentos | 2-3 | | Arranque del motor en caliente..... | 5-2 |
| 3 | FUNCIONES DE LOS INSTRUMENTOS Y MANDOS | 3-1 | | Cambio..... | 5-3 |
| | Interruptor principal/bloqueo de la dirección | 3-1 | | Velocidades recomendadas para cambiar de marcha (sólo Suiza) | 5-3 |
| | Testigos | 3-2 | | Consejos para reducir el consumo de gasolina | 5-4 |
| | Unidad velocímetro..... | 3-2 | | Rodaje del motor..... | 5-4 |
| | Alarma antirrobo (opcional) | 3-3 | | Estacionamiento..... | 5-5 |
| | Interruptores del manillar..... | 3-3 | 6 | MANTENIMIENTO PERIÓDICO Y PEQUEÑAS REPARACIONES | 6-1 |
| | Maneta de embrague | 3-5 | | Juego de herramientas del propietario | 6-1 |
| | Pedal de cambio | 3-5 | | Cuadro de mantenimiento y engrase periódicos | 6-2 |
| | Maneta de freno | 3-5 | | Desmontaje y montaje de los paneles | 6-5 |
| | Pedal de freno | 3-6 | | Bujías | 6-7 |
| | Tapón del depósito de gasolina | 3-6 | | Aceite del motor y filtro de aceite..... | 6-9 |
| | Gasolina | 3-7 | | Limpieza del filtro de aire..... | 6-12 |
| | Distribuidor de gasolina..... | 3-7 | | Ajuste del carburador..... | 6-14 |
| | Palanca del estárter (estrangulador)..... | 3-8 | | Ajuste del ralentí del motor | 6-14 |
| | Portacascos..... | 3-9 | | Ajuste del juego libre del cable del acelerador | 6-15 |
| | Ajuste de los conjuntos amortiguadores | 3-9 | | | |
| | Caballete lateral | 3-10 | | | |
| | Sistema de corte del circuito de encendido..... | 3-10 | | | |

ÍNDICE

| | | | |
|--|------|---|------|
| Ajuste de la holgura de las válvulas..... | 6-15 | Sustitución de la lámpara del faro..... | 6-33 |
| Neumáticos | 6-15 | Sustitución de una lámpara de intermitente | 6-35 |
| Ruedas de radios | 6-18 | Cambio de la bombilla de la luz de freno/ piloto trasero | 6-36 |
| Ajuste del juego libre de la maneta de embrague..... | 6-19 | Apoyo de la motocicleta | 6-37 |
| Ajuste del juego libre de la maneta de freno..... | 6-20 | Rueda delantera..... | 6-37 |
| Ajuste de la posición y el juego libre del pedal de freno | 6-20 | Rueda trasera..... | 6-39 |
| Ajuste del interruptor de la luz de freno trasero .. | 6-22 | Identificación de averías | 6-41 |
| Comprobación de las pastillas de freno delantero y las zapatas de freno trasero | 6-22 | Cuadro de identificación de averías..... | 6-42 |
| Comprobación del líquido de freno | 6-23 | | |
| Cambio del líquido de frenos..... | 6-24 | 7 CUIDADOS Y LUGAR PARA GUARDAR | |
| Juego de la cadena de transmisión..... | 6-25 | LA MOTO..... | 7-1 |
| Engrase de la cadena de transmisión | 6-27 | Cuidados | 7-1 |
| Comprobación y engrase de los cables | 6-27 | Lugar para guardar la moto..... | 7-4 |
| Comprobación y engrase de los pedales de freno y cambio | 6-28 | | |
| Comprobación y engrase de las manetas de freno y embrague | 6-28 | 8 ESPECIFICACIONES..... | 8-1 |
| Comprobación y engrase del caballete lateral | 6-29 | Especificaciones..... | 8-1 |
| Comprobación de la horquilla delantera..... | 6-29 | | |
| Comprobación de la dirección | 6-30 | 9 INFORMACIÓN PARA EL CONSUMIDOR | 9-1 |
| Comprobación de los cojinetes de las ruedas | 6-30 | Números de identificación | 9-1 |
| Batería..... | 6-31 | Número de identificación de la llave | 9-1 |
| Cambio de fusibles..... | 6-32 | Número de identificación del vehículo | 9-1 |
| | | Etiqueta del modelo | 9-2 |



Las motocicletas son unos vehículos fascinantes que pueden proporcionarle una insuperable sensación de poder y libertad. No obstante, imponen asimismo ciertos límites que se deben aceptar; ni siquiera la mejor motocicleta puede ignorar las leyes de la física.

Un cuidado y mantenimiento regulares resultan esenciales para preservar el valor y el estado de funcionamiento de la motocicleta. Además, lo que es cierto para la motocicleta lo es también para el conductor: las buenas prestaciones dependen de si uno está en buena forma. Conducir bajo los efectos de fármacos y alcohol queda, naturalmente, descartado. Los conductores de motocicletas—más que los conductores de coches—deben encontrarse siempre en sus mejores condiciones mentales y físicas. Bajo los efectos del alcohol, incluso en cantidades pequeñas, existe una tendencia a correr riesgos.

Una vestimenta protectora es tan esencial para el conductor de una motocicleta como los cinturones de seguridad para el conductor y pasajeros de un coche. Lleve siempre un traje completo para motocicleta (ya sea de cuero, de materiales sintéticos resistentes a los desgarros, con protectores), botas fuertes, guantes para motocicleta y un casco que se ajuste correctamente. Una vestimenta óptima, sin embargo, no debe hacer que se relaje la atención. Aunque los cascos y trajes completos, en particular, crean una ilusión de seguridad y protección totales, los motoristas siempre son vulnerables. Los conductores que carecen de autocontrol corren el riesgo de ir demasiado rápido y de tentar la suerte. Ello resulta todavía más peligroso en tiempo húmedo. El buen motorista conduce con seguridad, previsiblemente y a la defensiva —Evitando todos los peligros, incluidos los causados por otros.

¡Disfrute de la conducción!

Izquierda

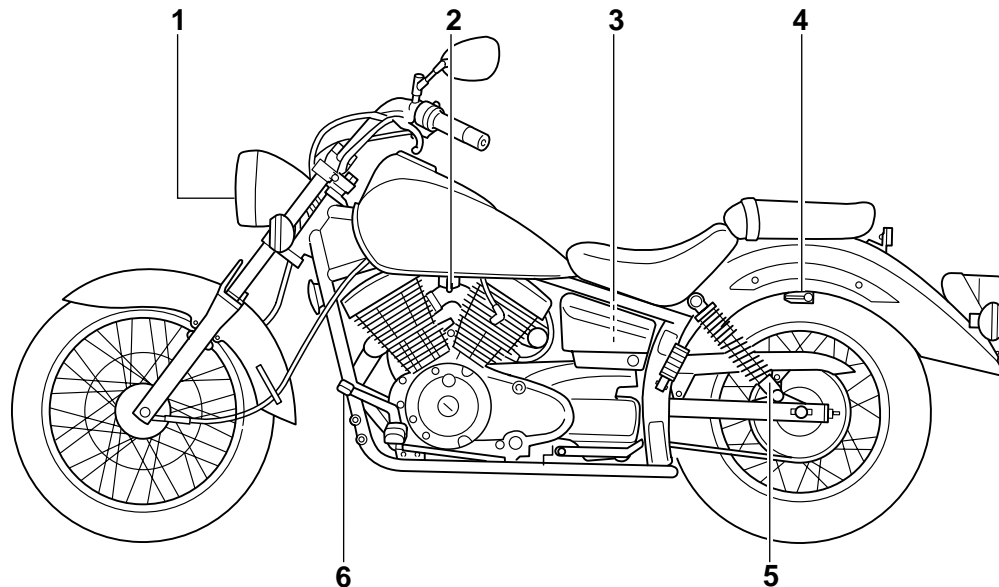

1. Faro

2. Distribuidor de gasolina

3. Fusibles

4. Portacascos

5. Aros de ajuste de la

muelle del conjunto amortiguador

(página 6-33)

(página 3-7)

(página 6-32)

(página 3-9)

(página 3-9)

6. Pedal de cambio

(página 3-5)

Derecha

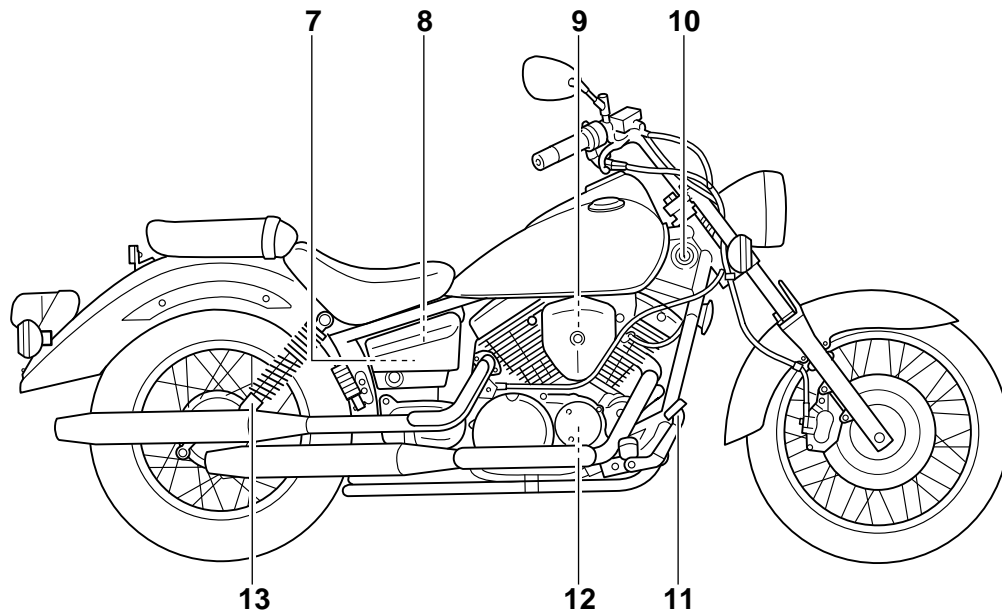

- 7. Juego de herramientas del propietario (página 6-1)
- 8. Batería (página 6-31)
- 9. Filtro de aire (página 6-12)
- 10. Interruptor principal/bloqueo de la dirección (página 3-1)

- 11. Pedal de freno (página 3-6, 6-21)
- 12. Filtro de aceite (página 6-9)
- 13. Aros de ajuste de la muelle del conjunto amortiguador (página 3-9)

DESCRIPCIÓN

Mandos e instrumentos

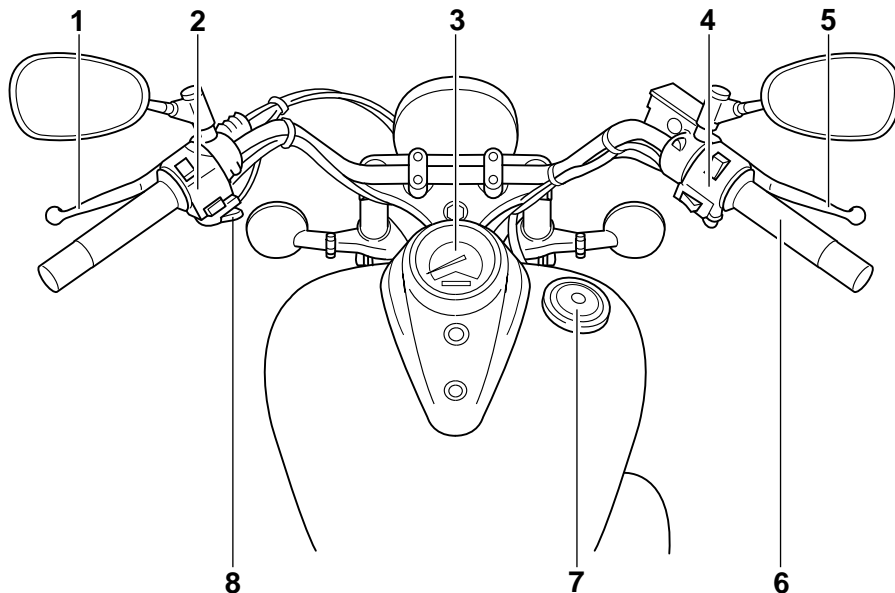

- | | | | |
|---|--------------------|---|---------------|
| 1. Maneta de embrague | (página 3-5, 6-19) | 6. Empuñadura del acelerador | (página 6-15) |
| 2. Interruptores del manillar izquierdo | (página 3-3) | 7. Tapón del depósito de gasolina | (página 3-6) |
| 3. Unidad velocímetro | (página 3-2) | 8. Palanca del estarter (estrangulador) | (página 3-8) |
| 4. Interruptores del manillar derecho | (página 3-4) | | |
| 5. Maneta de freno | (página 3-5, 6-20) | | |

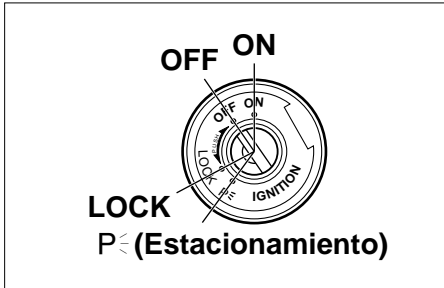

SAU00029

Interruptor principal/bloqueo de la dirección

El interruptor principal/bloqueo de la dirección controla los sistemas de encendido y luces y se utiliza para bloquear la dirección. A continuación se describen las diferentes posiciones.

SAU00036

ABIERTO (ON)

Todos los sistemas eléctricos reciben tensión y se puede arrancar el motor. La llave no se puede extraer

SAU00038

CERRADO (OFF)

Todos los sistemas eléctricos están desactivados. Se puede extraer la llave.

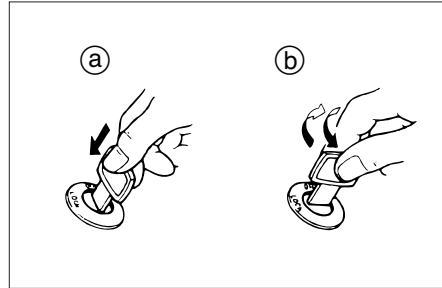

1. Empjar.
2. Giro.

SAU00040

CERRADURA (LOCK)

La dirección está bloqueada y todos los sistemas eléctricos están desactivados. Se puede extraer la llave.

Para bloquear la dirección

1. Gire el manillar completamente a la izquierda.
2. Empuje la llave desde la posición "OFF" y luego gírela a la posición "LOCK" sin dejar de empujarla.
3. Extraiga la llave.

Para desbloquear la dirección

Empuje la llave y luego gírela a la posición "OFF" sin dejar de empujarla.

⚠ ADVERTENCIA

No gire nunca la llave a las posiciones "OFF" o "LOCK" con la motocicleta en movimiento; de lo contrario los sistemas eléctricos se desconectarán, lo que puede provocar la pérdida de control o un accidente. Asegúrese de que la motocicleta esté parada antes de girar la llave a las posiciones "OFF" o "LOCK".

SAU01590

P (Estacionamiento)

La dirección está bloqueada y el piloto trasero y la luz de posición están encendidos, pero el resto de los sistemas eléctricos están desactivados. Se puede extraer la llave.

La dirección debe estar bloqueada para poder girar la llave a la posición "P".

SCA00043

⚠ ATENCION:

No utilice la posición de estacionamiento durante un periodo de tiempo prolongado; de lo contrario puede descargarse la batería.

FUNCIONES DE LOS INSTRUMENTOS Y MANDOS

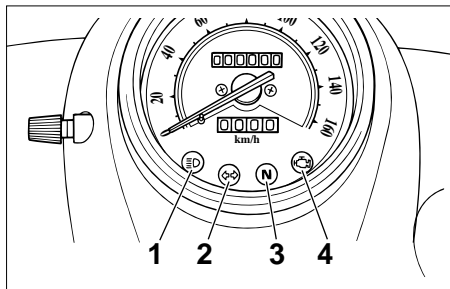

1. Testigo de luces de carretera “”
2. Luz indicadora de intermitencia “”
3. Luz indicadora de punto muerto “N”
4. Luz testigo de problemas en el motor “”

SAU03034

Luces indicadoras y de advertencia

SAU00063

Testigo de luces de carretera “”

Este testigo se enciende cuando están conectadas las luces de carretera.

SAU00057

Luz indicadora de intermitencia

“”

Esta luz indicadora parpadea cuando se empuja el interruptor de intermitencia hacia la izquierda o hacia la derecha.

SAU00061

Luz indicadora de punto muerto “N”

Esta luz indicadora se enciende cuando la transmisión se encuentra en posición de punto muerto.

SAU03182

Luz testigo de problemas en el motor “”

Esta luz testigo se enciende o destella cuando se presenta un problema en un circuito eléctrico de supervisión del motor. Cuando ocurra esto, haga que un distribuidor Yamaha compruebe el sistema de autodiagnóstico.

NOTA: _____

Esta luz testigo se enciende durante unos segundos cuando se gira la llave hasta la posición de encendido “ON”, pero esto no indica ningún problema. _____

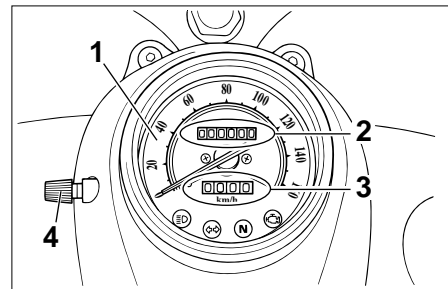

1. Velocímetro
2. Cuentakilómetros
3. Cuentakilómetros parcial
4. Mando de puesta a cero

SAU01087

Unidad velocímetro

La unidad velocímetro está dotada de un velocímetro, un cuentakilómetros y un cuentakilómetros parcial. El velocímetro muestra la velocidad de desplazamiento. El cuentakilómetros muestra la distancia total recorrida. El cuentakilómetros parcial muestra la distancia recorrida desde que se puso a cero por última vez con el mando de puesta a cero. El cuentakilómetros parcial puede utilizarse para estimar la distancia que se puede recorrer con un depósito lleno de gasolina. Esta información le permitirá planificar en el futuro las paradas para repostar.

NOTA: _____
Sólo para el modelo alemán dotado de limitador de velocidad:
El limitador de velocidad impide que la motocicleta sobrepase los 80 km/h.

SAU00109

Alarma antirrobo (opcional)

Esta motocicleta puede equiparse con una alarma antirrobo opcional en un concesionario Yamaha. Para más información, póngase en contacto con un concesionario Yamaha.

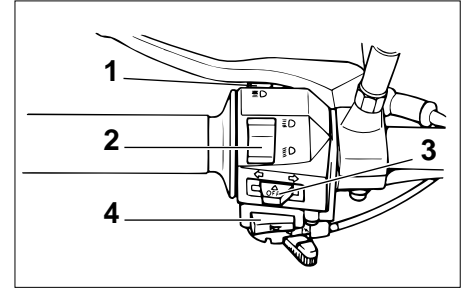

1. Interruptor de ráfagas “≡D”
2. Conmutador de luces
3. Interruptor de intermitencia
4. Interruptor de la bocina “D”

SAU00118

Interruptores del manillar

SAU00119

Interruptor de ráfagas “≡D”

Pulse este interruptor para hacer ráfagas.

SAU00121

Conmutador de luces

Sitúe este interruptor en “≡D” para poner la luz de carretera y en “D” para poner la luz de cruce.

FUNCIONES DE LOS INSTRUMENTOS Y MANDOS

SAU00143

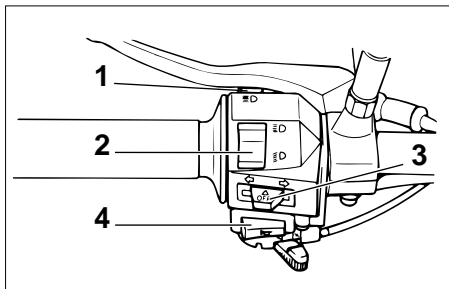

1. Interruptor de ráfagas “☰☽”
2. Conmutador de luces
3. Interruptor de intermitencia
4. Interruptor de la bocina “📢”

SAU00127

Interruptor de intermitencia

Para señalar un giro a la derecha pulse este interruptor a la posición “☞”. Para señalar un giro a la izquierda pulse este interruptor a la posición “☛”. Cuando lo suelte, el interruptor volverá a su posición central. Para apagar los intermitentes pulse el interruptor una vez éste haya regresado a su posición central.

SAU00129

Interruptor de la bocina “📢”

Pulse este interruptor para hacer sonar la bocina.

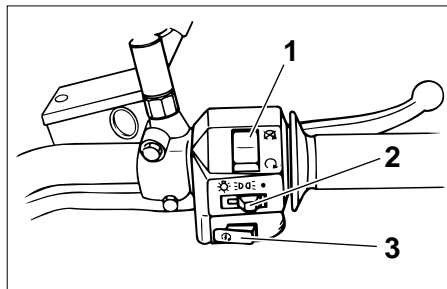

1. Interruptor de paro del motor
2. Interruptor de luces
3. Interruptor de arranque “🌀”

SAU00134

Interruptor de luces

Sitúe este interruptor en “☞☽” para encender la luz de posición, la luz del cuadro de instrumentos y el piloto trasero. Sitúe el interruptor en “☼” para encender también el faro.

SAU00138

Interruptor de paro del motor

Sitúe este interruptor en “🛑” para parar el motor en caso de emergencia, por ejemplo si la motocicleta vuelca o se atasca el cable del acelerador.

Interruptor de arranque “🌀”

Pulse este interruptor para poner en marcha el motor con el arranque eléctrico.

SC000005

ATENCIÓN:

Véanse las instrucciones de arranque en la página 5-1 antes de arrancar el motor.

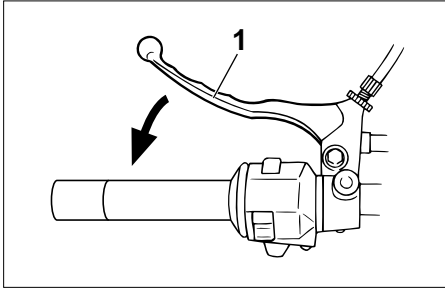

1. Maneta de embrague

SAU00152

Maneta de embrague

La maneta de embrague está situada en el puño izquierdo del manillar. Para desembragar tire de la maneta hacia el puño del manillar. Para embragar suelte la maneta. Para que el embrague funcione con suavidad debe tirar de la maneta rápidamente y soltarla lentamente.

La maneta de embrague está dotada de un interruptor de embrague que forma parte del sistema de corte del circuito de encendido. (Véase en la página 3-10 una explicación del sistema de corte del circuito de encendido.)

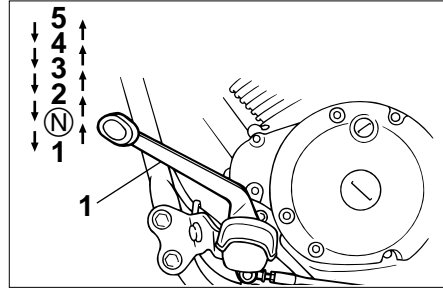

1. Pedal de cambio
N. Punto muerto

SAU00157

Pedal de cambio

El pedal de cambio está situado al lado izquierdo del motor y se utiliza en combinación con la maneta de embrague para cambiar las marchas de la transmisión de 5 velocidades y engrane constante de la que está dotada esta motocicleta.

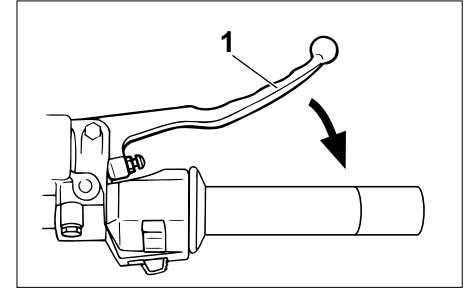

1. Maneta de freno

SAU00158

Maneta de freno

La maneta de freno está situada en el puño derecho del manillar. Para aplicar el freno delantero tire de la maneta hacia el puño del manillar.

FUNCIONES DE LOS INSTRUMENTOS Y MANDOS

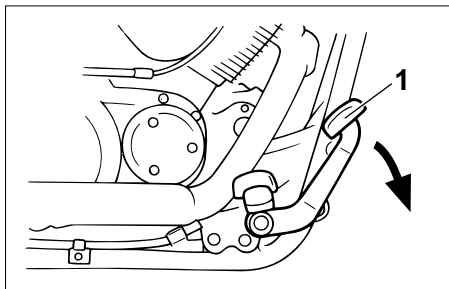

1. Pedal de freno

SAU00162

Pedal de freno

El pedal de freno está situado en el lado derecho de la motocicleta. Para aplicar el freno trasero pise el pedal.

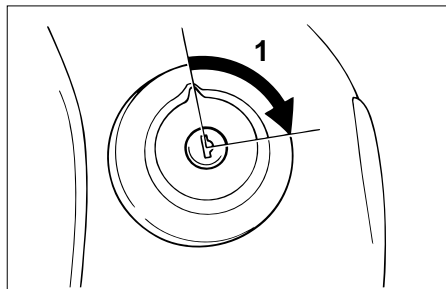

1. Abrir la cerradura

SAU03756

Tapón del depósito de gasolina

Para extraer el tapón del depósito de gasolina

Introduzca la llave en la cerradura y gírela 1/4 de vuelta en el sentido de las agujas del reloj. La cerradura se desbloquea y puede extraerse el tapón del depósito de gasolina.

Para colocar el tapón del depósito de gasolina

1. Empuje el tapón en su sitio con la llave en la cerradura.
2. Gire la llave en el sentido contrario al de las agujas del reloj hasta su posición original y luego extráigala.

NOTA: _____

No se puede colocar el tapón del depósito de gasolina si la llave no se encuentra en la cerradura. Además, la llave no se puede extraer si el tapón no está correctamente colocado y bloqueado.

SWA00032

⚠ ADVERTENCIA

Verifique que el tapón del depósito de gasolina esté correctamente colocado antes de emprender la marcha.

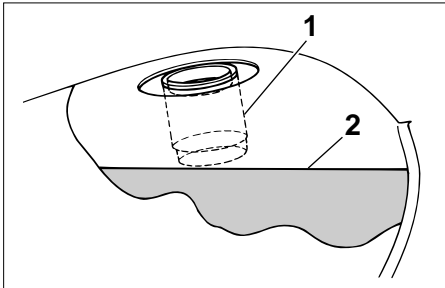

1. Tubo de llenado
2. Nivel de gasolina

SAU003753

Gasolina

Asegúrese de que haya suficiente gasolina en el depósito. Llene el depósito hasta la parte inferior del tubo de llenado, como se muestra en la figura.

SW000130

⚠ ADVERTENCIA

- No llene en exceso el depósito de gasolina, ya que de lo contrario puede rebosar cuando la gasolina se caliente y se expanda.
- Evite derramar gasolina sobre el motor caliente.

SAU00185

ATENCIÓN:

Elimine inmediatamente la gasolina derramada con un trapo limpio, seco y suave, ya que la gasolina puede dañar las superficies pintadas o las piezas de plástico.

SAU00191

Gasolina recomendada:

Gasolina normal sin plomo
a partir de 91 octanos

Capacidad del depósito de gasolina:

Cantidad total:

11 L

Reserva:

3,4 L

NOTA:

Si se producen detonaciones (o autoencendido), utilice gasolina de otra marca o de mayor octanaje.

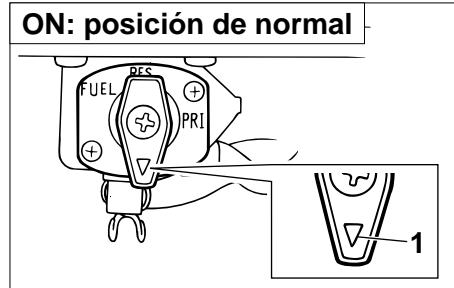

1. Flecha en "ON"

SAU003236

Distribuidor de gasolina

Esta moto está equipada con un distribuidor de gasolina de presión negativa. El distribuidor de gasolina suministra gasolina desde el depósito a los carburadores, a la vez que la filtra. Seguidamente se explican las posiciones de la palanca del distribuidor de gasolina y se muestran en las ilustraciones.

ON

Con la palanca del distribuidor de gasolina en esta posición, la gasolina pasa hacia el carburador cuando el motor está en marcha. Gire la palanca del distribuidor de gasolina a esta posición cuando arranque el motor y en viaje.

FUNCIONES DE LOS INSTRUMENTOS Y MANDOS

RES: posición de reserva

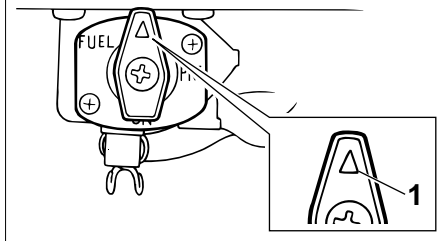

1. Flecha en “RES”

RES

Significa reserva. Con la palanca del distribuidor de gasolina en esta posición, se habilita la reserva de gasolina. Gire rápidamente la palanca del distribuidor de gasolina hasta esta posición si se queda sin gasolina durante un viaje; en caso contrario, el motor puede calarse y deberá arrancarse con mezcla enriquecida (ver “PRI”). Tras girar la palanca del distribuidor de gasolina a “RES”, reposte tan pronto como sea posible y asegúrese de girar de nuevo la palanca del distribuidor de gasolina a la posición “ON”

PRI: posición de prime

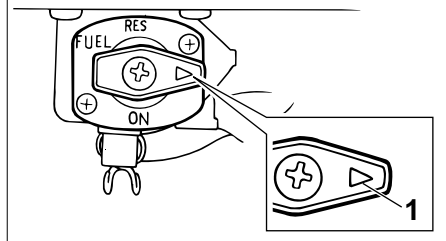

1. Flecha en “PRI”

PRI

Significa mezcla enriquecida. Con la palanca del distribuidor en esta posición, el motor puede arrancarse cerrando el aire. Gire la palanca del distribuidor hasta esta posición cuando el motor se haya quedado sin gasolina en marcha. Con ello se envía gasolina directamente al carburador, lo que facilita el arranque. Una vez que el motor haya arrancado, asegúrese de girar la palanca a la posición “ON” (o “RES”, si aún no ha repostado).

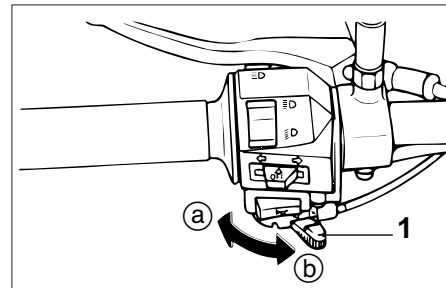

1. Palanca del estérter (estrangulador) “|”

SAU02976

Palanca del estérter (estrangulador) “|”

Para arrancar un motor en frío es necesaria una mezcla más rica de aire-gasolina; el estérter (estrangulador) la suministra.

Mueva la palanca en dirección (a) para accionar el estérter (estrangulador).

Mueva la palanca en dirección (b) para desactivar el estérter (estrangulador).

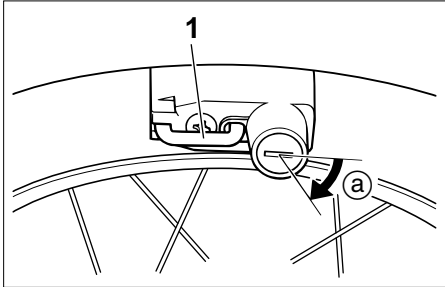

1. Portacascos
- a. Abrir

SAU00260

Portacascos

Para abrir el portacascos introduzca la llave en la cerradura y gírela como se muestra.

Para cerrar el portacascos colóquelo en su posición original y extraiga la llave.

SW000030

⚠ ADVERTENCIA

No conduzca nunca con un casco sujeto al portacascos, ya que el casco puede golpear objetos provocando la pérdida del control y un posible accidente.

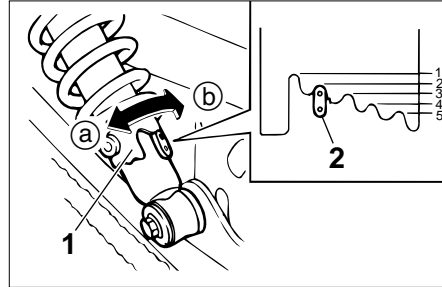

1. Aro de ajuste de la precarga del muelle
2. Indicador de posición

SAU00300

Ajuste de los conjuntos amortiguadores

Cada conjunto amortiguador está equipado con un regulador de precarga del muelle.

ATENCIÓN:

No gire nunca un mecanismo de ajuste más allá de las posiciones máxima o mínima.

SC000015

⚠ ADVERTENCIA

Ajuste siempre los dos conjuntos amortiguadores por igual; de lo contrario pueden disminuir la manejabilidad y la estabilidad.

Ajuste la precarga del muelle del modo siguiente.

Para incrementar la precarga del muelle y endurecer la suspensión, gire el regulador de precarga de cada conjunto amortiguador en la dirección (a). Para reducir la precarga del muelle y ablandar la suspensión, gire el regulador de precarga de cada conjunto amortiguador en la dirección (b).

NOTA:

Alinee la muesca correspondiente del regulador de precarga con el indicador de posición del amortiguador.

| | Position de réglage |
|-----------------|---------------------|
| Mínima (blanda) | 1 |
| Estándar | 4 |
| Maxima (dura) | 9 |

SAU00330

Caballete lateral

El caballete lateral se encuentra en el lado izquierdo del bastidor. Levante el caballete lateral o bájelo con el pie mientras sujeta la motocicleta en posición vertical.

NOTA:

El interruptor incorporado del caballete lateral forma parte del sistema de corte del circuito de encendido, que corta el encendido en determinadas situaciones. (Véase más adelante una explicación del sistema de corte del circuito de encendido.)

SW000044

⚠ ADVERTENCIA

No se debe conducir la motocicleta con el caballete lateral bajado o si éste no puede subirse correctamente (o no se mantiene arriba); de lo contrario, el caballete lateral puede tocar el suelo y distraer al conductor, con el consiguiente riesgo de que éste pierda el control. El sistema de corte del circuito de encendido de Yamaha ha sido diseñado para ayudar al conductor a cumplir con la responsabilidad de subir el caballete lateral antes de ponerse en marcha. Por lo tanto, revise regularmente este sistema tal como se describe más abajo y hágalo reparar en un concesionario Yamaha si no funciona correctamente.

SAU03720

Sistema de corte del circuito de encendido

El sistema de corte del circuito de encendido (formado por el interruptor del caballete lateral, el interruptor de punto muerto) tiene las funciones siguientes.

- Impide el arranque cuando hay una marcha puesta y el caballete lateral está levantado, pero la maneta de embrague no está accionada.
- Impide el arranque cuando hay una marcha puesta y la maneta de embrague está accionada, pero el caballete lateral permanece bajado.
- Para el motor cuando hay una marcha puesta y se baja el caballete lateral.

Compruebe periódicamente el funcionamiento del sistema de corte del circuito de encendido conforme al procedimiento siguiente.

SW000045

⚠ ADVERTENCIA

Si observa alguna anomalía, haga revisar el sistema en un concesionario Yamaha antes de utilizar la motocicleta.

FUNCIONES DE LOS INSTRUMENTOS Y MANDOS

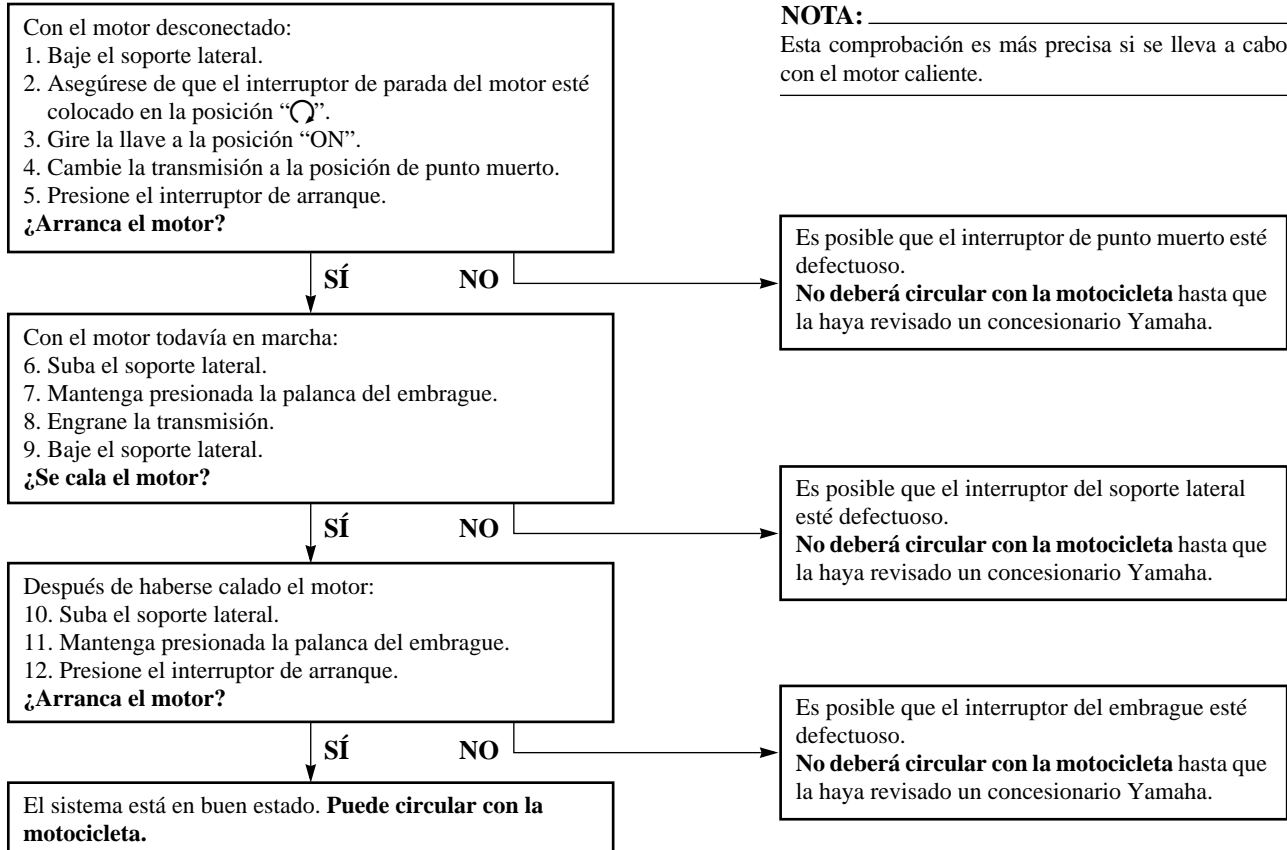

COMPROBACIONES ANTES DE LA UTILIZACIÓN

El estado de un vehículo es responsabilidad de su propietario. Los componentes vitales pueden empezar a deteriorarse rápidamente incluso si no se utiliza el vehículo (por ejemplo, como resultado de su exposición a los elementos). Cualquier avería, fuga o disminución de la presión de los neumáticos puede tener graves consecuencias. Por lo tanto, es muy importante, además de una completa inspección visual, verificar los puntos siguientes antes de cada utilización.

SAU03439

Lista de comprobaciones previas a la utilización

| ELEMENTO | COMPROBACIONES | PÁGINA |
|-------------------------|---|-------------------------|
| Gasolina | <ul style="list-style-type: none"> • Comprobar el nivel de gasolina en el depósito. • Poner gasolina si es necesario. • Comprobar si hay fugas en los conductos de gasolina. | 3-6-3-7 |
| Aceite del motor | <ul style="list-style-type: none"> • Comprobar el nivel de aceite del motor. • Si es necesario, añadir aceite del tipo recomendado hasta el nivel especificado. • Comprobar si hay fugas de aceite en el vehículo. | 6-9-6-12 |
| Freno delantero | <ul style="list-style-type: none"> • Comprobar su funcionamiento. • Si es blando o esponjoso, haga purgar el sistema hidráulico en un concesionario Yamaha. • Comprobar el juego libre de la maneta. • Ajustar si es necesario. • Comprobar el nivel de líquido en el depósito. • Si es necesario, añadir líquido de frenos del tipo recomendado hasta el nivel especificado. • Comprobar si hay fugas en el sistema hidráulico. | 3-5, 6-20, 6-22-6-24 |
| Freno trasero | <ul style="list-style-type: none"> • Comprobar su funcionamiento. • Comprobar el juego libre del pedal. • Ajustar si es necesario. | 3-6, 6-20-6-23 |
| Embrague | <ul style="list-style-type: none"> • Comprobar su funcionamiento. • Engrasar el cable si es necesario. • Comprobar el juego libre de la maneta. • Ajustar si es necesario. | 3-5, 6-19 |

COMPROBACIONES ANTES DE LA UTILIZACIÓN

| ELEMENTO | COMPROBACIONES | PÁGINA |
|---|--|--------------------|
| Puño del acelerador | <ul style="list-style-type: none"> • Verificar si su funcionamiento es suave. • Engrasar el puño del acelerador, la caja de la empuñadura del gas y el cables si es necesario. • Comprobar el juego libre. • Si es necesario, solicitar al concesionario Yamaha que realice el ajuste. | 6-15 |
| Cables de control | <ul style="list-style-type: none"> • Verificar si su funcionamiento es suave. • Engrasar si es necesario. | 6-27 |
| Cadena de transmisión | <ul style="list-style-type: none"> • Comprobar la holgura de la cadena. • Ajustar si es necesario. • Comprobar el estado de la cadena. • Engrasar si es necesario. | 6-25–6-27 |
| Ruedas y neumáticos | <ul style="list-style-type: none"> • Comprobar si están dañadas. • Comprobar el estado de los neumáticos y la profundidad del dibujo. • Comprobar la presión de aire. • Corregir si es necesario. | 6-15–6-18 |
| Pedales de freno y cambio | <ul style="list-style-type: none"> • Verificar si su funcionamiento es suave. • Engrasar los puntos de articulación del pedal si es necesario. | 6-28 |
| Manetas de freno y embrague | <ul style="list-style-type: none"> • Verificar si su funcionamiento es suave. • Engrasar los puntos de articulación de la maneta si es necesario. | 6-28 |
| Caballote lateral | <ul style="list-style-type: none"> • Verificar si su funcionamiento es suave. • Engrasar el pivote si es necesario. | 6-29 |
| Fijaciones del chasis | <ul style="list-style-type: none"> • Verificar que todas las tuercas, tornillos y pernos estén bien apretados. • Apretar si es necesario. | — |
| Instrumentos, luces, señales e interruptores | <ul style="list-style-type: none"> • Comprobar su funcionamiento. • Corregir si es necesario. | 3-2–3-4, 6-33–6-36 |
| Interruptor del caballote lateral | <ul style="list-style-type: none"> • Comprobar el funcionamiento del sistema de corte del circuito de encendido. • Si el sistema está averiado, haga revisar el vehículo en un concesionario Yamaha. | 3-10–3-11 |

COMPROBACIONES ANTES DE LA UTILIZACIÓN

NOTA:

Las comprobaciones previas deben realizarse cada vez que se utiliza la motocicleta. Dicha revisión puede efectuarse en muy poco tiempo, que queda ampliamente compensado por la seguridad añadida que aporta.

SWA00033

⚠ ADVERTENCIA

Si cualquiera de los elementos de la lista de comprobaciones previas a la utilización funciona incorrectamente, hágalo revisar y reparar antes de utilizar la motocicleta.

⚠ ADVERTENCIA

SAU00373

- Familiarícese bien con todos los mandos y sus funciones antes de utilizar la motocicleta. Consulte a un concesionario Yamaha si tiene alguna duda acerca de alguno de los mandos o funciones.
- No arranque nunca el motor ni lo utilice en un lugar cerrado. Los gases del escape son tóxicos y su inhalación puede provocar rápidamente la pérdida del conocimiento y la muerte. Asegúrese siempre de que la ventilación sea adecuada.
- Antes de emprender la marcha verifique que el caballete lateral esté subido. Si el caballete lateral no está completamente subido puede tocar el suelo y distraer al conductor, con el consiguiente riesgo de que éste pierda el control.

SAU003515

Arranque del motor

Para que el sistema de corte del circuito de encendido permita el arranque, deben cumplirse una de las condiciones siguientes:

- La transmisión esté en punto muerto.
- Haya una marcha puesta, con la maneta de embrague accionada y el caballete lateral subido.

SW000054

⚠ ADVERTENCIA

- Compruebe periódicamente el funcionamiento del sistema de corte del circuito de encendido conforme al procedimiento descrito en la página 3-11.
- No conduzca nunca con el caballete lateral bajado.

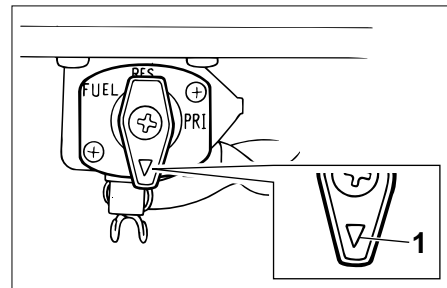

1. Flecha en "ON"

1. Gire la palanca del grifo de gasolina a la posición "ON".
2. Gire la llave a la posición "ON" y verifique que el interruptor de paro del motor se encuentre en "Q".
3. Ponga la transmisión en punto muerto.

NOTA:

Cuando la transmisión esté en punto muerto, la luz indicadora de punto muerto debe estar encendida; si no es así, haga revisar el circuito eléctrico en un concesionario Yamaha.

COMPROBACIONES ANTES DE LA UTILIZACIÓN

4. Accione el estárter (estrangulador) y cierre completamente el acelerador. (Véase en la página 3-8 el funcionamiento del estárter (estrangulador).)
5. Arranque el motor pulsando el interruptor de arranque.

NOTA: _____

Si el motor no arranca, suelte el interruptor de arranque, espere unos segundos e inténtelo de nuevo. Cada intento de arranque debe ser lo más breve posible a fin de preservar la batería. No accione el arranque durante más de 10 segundos seguidos.

6. Cuando haya arrancado el motor, sitúe el mando/palanca del estárter (estrangulador) a la mitad de su recorrido.

SCA00055

ATENCIÓN: _____

Para prolongar al máximo la vida útil del motor, caliéntelo siempre antes de iniciar la marcha. ¡No efectúe nunca aceleraciones fuertes cuando el motor esté frío!

7. Cuando el motor se haya calentado desactive el estárter (estrangulador).

NOTA: _____

El motor está caliente cuando responde normalmente al acelerador con el estárter (estrangulador) desactivado.

SAU01258

Arranque del motor en caliente

Utilice el mismo procedimiento que el descrito para el arranque en frío, salvo que el estárter (estrangulador) no es necesario cuando el motor está caliente.

UTILIZACIÓN Y PUNTOS IMPORTANTES PARA LA CONDUCCIÓN

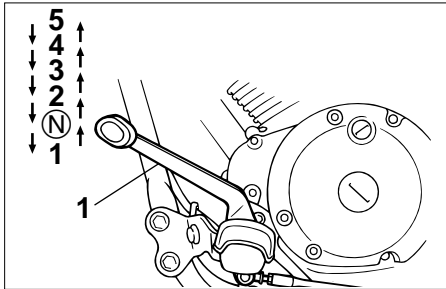

1. Pedal de cambio
N. Punto muerto

SAU00423

Cambio

El cambio de marchas le permite controlar la cantidad de potencia de motor disponible para iniciar la marcha, acelerar, subir pendientes, etc.

En la figura se muestran las posiciones del cambio de marchas.

NOTA:

Para poner la transmisión en punto muerto, pise el pedal de cambio repetidamente hasta que llegue al final de su recorrido y, a continuación, levántelo ligeramente.

SC000048

ATENCIÓN:

- Incluso con la transmisión en posición de punto muerto, no descienda pendientes durante periodos de tiempo prolongados con el motor parado ni remolque la motocicleta en distancias largas. La transmisión sólo se engrasa correctamente cuando el motor está funcionando. Un engrase inadecuado puede averiar la transmisión.
- Utilice siempre el embrague para cambiar de marcha a fin de evitar que se averíe el motor, la transmisión y la transmisión secundaria, los cuales no han sido diseñados para soportar el impacto de un cambio forzado.

SAU02941

Velocidades recomendadas para cambiar de marcha (sólo Suiza)

En la tabla siguiente se muestran las velocidades recomendadas para cambiar de marcha durante la aceleración.

| | Cambiar de marcha (km/h) |
|---------------------------------|--------------------------|
| 1 ^a → 2 ^a | 23 |
| 2 ^a → 3 ^a | 36 |
| 3 ^a → 4 ^a | 50 |
| 4 ^a → 5 ^a | 60 |

NOTA:

Para reducir dos marchas de una vez, disminuya la velocidad en consecuencia (p.ej. a 35 km/h cuando vaya a cambiar de 4^a a 2^a).

COMPROBACIONES ANTES DE LA UTILIZACIÓN

SAU00424

Consejos para reducir el consumo de gasolina

El consumo de gasolina depende en gran medida del estilo de conducción. Considere los consejos siguientes para reducir el consumo de gasolina:

- Caliente bien el motor.
- Desactive el estérter (estrangulador) lo antes posible.
- No apure las marchas y evite revolucionar mucho el motor durante la aceleración.
- No fuerce el motor al reducir las marchas y evite acelerar en punto muerto.
- Pare el motor en lugar de dejarlo a ralentí durante periodos prolongados (p. ej. en los atascos, en los semáforos o en los pasos a nivel).

Rodaje del motor

No existe un periodo más importante para la vida del motor que el comprendido entre 0 y 1.600 km. Por esta razón, debe leer atentamente el material siguiente.

Puesto que el motor es nuevo, no lo fuerce excesivamente durante los primeros 1.600 km. Las diferentes piezas del motor se desgastan y pulen hasta sus holguras correctas de trabajo. Durante este periodo debe evitar el funcionamiento prolongado a todo gas o cualquier condición que pueda provocar el recalentamiento del motor.

SAU01128

0–1.000 km

Evite mantener el acelerador durante mucho tiempo más allá de 1/3 de su recorrido.

1.000–1.600 km

Evite mantener el acelerador durante mucho tiempo más allá de 1/2 de su recorrido.

SAU03183

SCA00058

ATENCIÓN: _____

Después de 1.000 km de funcionamiento, debe cambiar el aceite del motor y el filtro de aceite.

A partir de los 1.600 km

El vehículo puede conducirse ya normalmente.

SC000049

ATENCIÓN: _____

Si surge algún problema durante el rodaje del motor lleve inmediatamente el vehículo a un concesionario Yamaha para que lo revise.

UTILIZACIÓN Y PUNTOS IMPORTANTES PARA LA CONDUCCIÓN

SW000058

Estacionamiento

Cuando aparque, pare el motor y quite la llave del interruptor principal.

SW000058

⚠ ADVERTENCIA

- El motor y el sistema de escape pueden calentarse mucho; estacione en un lugar en el que resulte difícil que los peatones o los niños puedan tocarlos.
 - No estacione en una pendiente o sobre suelo blando, ya que la motocicleta puede volcar.
-

SAU00464

La seguridad es una obligación del propietario. Con una revisión, ajuste y engrase periódicos su vehículo se mantendrá en el estado más seguro y eficaz posible. En las páginas siguientes se explican los puntos de revisión, ajuste y engrase más importantes.

Los intervalos que se indican en el cuadro de mantenimiento y engrase periódicos deben considerarse simplemente como una guía general en condiciones normales de conducción. No obstante, **DEPENDIENDO DE LA METEOROLOGÍA, EL TERRENO, EL ÁREA GEOGRÁFICA Y LAS CONDICIONES PARTICULARES DE USO, PUEDE SER NECESARIO ACORTAR LOS INTERVALOS DE MANTENIMIENTO.**

SW000060

⚠ ADVERTENCIA

Si no está familiarizado con el mantenimiento de la motocicleta, confíelo a un concesionario Yamaha.

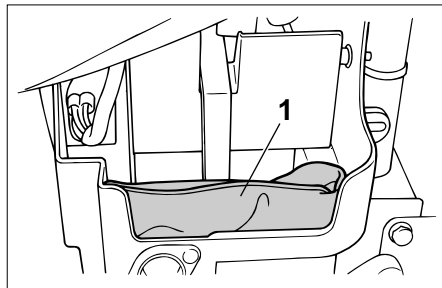

1. Juego de herramientas del propietario

SAU01175

Juego de herramientas del propietario

El juego de herramientas del propietario se encuentra detrás del panel B. (Véanse en la página 6-6 las instrucciones para desmontar y montar el panel.) El objeto de la información de servicio que se incluye en este manual y de las herramientas que se suministran en el juego de herramientas del propietario es ayudarle a realizar las operaciones de mantenimiento preventivo y las pequeñas reparaciones. Sin embargo, para realizar correctamente algunos trabajos de mantenimiento puede necesitar herramientas adicionales, como por ejemplo una llave dinamométrica.

NOTA: _____

Si no dispone de las herramientas o la experiencia necesarias para realizar un trabajo determinado, confíelo a un concesionario Yamaha.

SW000063

⚠ ADVERTENCIA

Las modificaciones no aprobadas por Yamaha pueden provocar una pérdida de prestaciones y la inseguridad del vehículo. Consulte a un concesionario Yamaha antes de realizar cualquier cambio.

MANTENIMIENTO PERIÓDICO Y PEQUEÑAS REPARACIONES

SAU03686

Cuadro de mantenimiento y engrase periódicos

NOTA:

- Las comprobaciones anuales deben realizarse cada año, salvo si en su lugar se realiza un mantenimiento según los kilómetros recorridos.
- Desde los 30.000 km, repita los intervalos de mantenimiento a partir de 6.000 km.
- Las operaciones marcadas con un asterisco debe realizarlas un concesionario Yamaha ya que requieren herramientas, información y conocimientos técnicos especiales.

| Nº. | ELEMENTO | COMPROBACIÓN U OPERACIÓN DE MANTENIMIENTO | LECTURA DEL CUENTA KILÓMETROS (× 1.000 km) | | | | | ANUAL COMPRO BAR |
|-----|---------------------|---|---|---|----|----|----|------------------------|
| | | | 1 | 6 | 12 | 18 | 24 | |
| 1 | * Línea de gasolina | • Comprobar si los tubos de gasolina y el tubo de vacío están agrietados o dañados. | | √ | √ | √ | √ | √ |
| 2 | Bujías | • Comprobar su estado. • Limpiar y ajustar distancia entre electrodos. | | √ | | √ | | |
| | | • Cambiar. | | | √ | | √ | |
| 3 | * Válvulas | • Comprobar holgura de las válvulas. • Ajustar. | | √ | √ | √ | √ | |
| 4 | Filtro de aire | • Limpiar. | | √ | | √ | | |
| | | • Cambiar. | | | √ | | √ | |
| 5 | Embrague | • Comprobar funcionamiento. • Ajustar. | √ | √ | √ | √ | √ | |
| 6 | * Freno delantero | • Comprobar funcionamiento, nivel de líquido y si hay fugas en el vehículo. (Véase NOTA en la página 6-4.) | √ | √ | √ | √ | √ | √ |
| | | • Cambiar las pastillas de freno. | Siempre que hayan alcanzado el límite de desgaste | | | | | |
| 7 | * Freno trasero | • Comprobar funcionamiento y ajustar el juego libre del pedal de freno. | √ | √ | √ | √ | √ | √ |
| | | • Cambiar las zapatas de freno. | Siempre que hayan alcanzado el límite de desgaste | | | | | |
| 8 | * Tubo de freno | • Comprobar si están agrietados o dañados. | | √ | √ | √ | √ | √ |
| | | • Cambiar. (Véase NOTA en la página 6-4.) | Cada 4 años | | | | | |
| 9 | * Ruedas | • Comprobar excentricidad, apriete de los radios y si están dañadas. • Apretar los radios si es necesario. | | √ | √ | √ | √ | |

MANTENIMIENTO PERIÓDICO Y PEQUEÑAS REPARACIONES

| Nº. | ELEMENTO | COMPROBACIÓN U OPERACIÓN DE MANTENIMIENTO | LECTURA DEL CUENTA KILÓMETROS (× 1.000 km) | | | | | ANUAL COMPRO BAR |
|-----|-------------------------------------|---|--|---|----|----|----|------------------------|
| | | | 1 | 6 | 12 | 18 | 24 | |
| 10 | * Neumáticos | <ul style="list-style-type: none"> • Comprobar la profundidad del dibujo y si están dañados. • Cambiar si es necesario. • Comprobar la presión de aire. • Corregir si es necesario. | | √ | √ | √ | √ | |
| 11 | * Cojinetes de las ruedas | <ul style="list-style-type: none"> • Comprobar si los cojinetes están flojos o dañados. | | √ | √ | √ | √ | |
| 12 | * Basculante | <ul style="list-style-type: none"> • Comprobar funcionamiento y si el juego es excesivo. • Lubricar con grasa de bisulfuro de molibdeno. | Cada 24.000 km | | | | | |
| 13 | Cadena de transmisión | <ul style="list-style-type: none"> • Comprobar la tensión de la cadena. • Verificar que la rueda trasera esté correctamente alineada. • Limpiar y engrasar. | Cada 1.000 km y después de lavar la motocicleta o utilizarla con lluvia. | | | | | |
| 14 | * Cojinetes de la dirección | <ul style="list-style-type: none"> • Comprobar el juego de los cojinetes y si la dirección está dura. • Lubricar con grasa a base de jabón de litio. | √ | √ | √ | √ | √ | |
| 15 | * Fijaciones del chasis | <ul style="list-style-type: none"> • Verificar que todas las tuercas, pernos y tornillos estén correctamente apretados. | | √ | √ | √ | √ | √ |
| 16 | Caballote lateral | <ul style="list-style-type: none"> • Comprobar funcionamiento. • Engrasar. | | √ | √ | √ | √ | √ |
| 17 | * Interruptor del caballote lateral | <ul style="list-style-type: none"> • Comprobar funcionamiento. | √ | √ | √ | √ | √ | √ |
| 18 | * Horquilla delantera | <ul style="list-style-type: none"> • Comprobar funcionamiento y si pierde aceite. | | √ | √ | √ | √ | |
| 19 | * Conjuntos amortiguadores traseros | <ul style="list-style-type: none"> • Comprobar funcionamiento y si los amortiguadores pierden aceite. | | √ | √ | √ | √ | |
| 20 | * Carburador | <ul style="list-style-type: none"> • Comprobar el funcionamiento del estérter (estrangulador). • Ajustar el ralenti del motor. | √ | √ | √ | √ | √ | √ |
| 21 | Aceite de motor | <ul style="list-style-type: none"> • Cambiar. | √ | √ | √ | √ | √ | √ |

MANTENIMIENTO PERIÓDICO Y PEQUEÑAS REPARACIONES

| Nº. | ELEMENTO | COMPROBACIÓN U OPERACIÓN DE MANTENIMIENTO | LECTURA DEL CUENTA KILÓMETROS (× 1.000 km) | | | | | ANUAL COMPRO BAR |
|-----|--|---|---|---|----|----|----|------------------------|
| | | | 1 | 6 | 12 | 18 | 24 | |
| 22 | Filtro de aceite del motor | • Cambiar. | √ | | √ | | √ | |
| 23 | * Interruptores de freno delantero y trasero | • Comprobar funcionamiento. | √ | √ | √ | √ | √ | √ |
| 24 | Piezas móviles y cables | • Engrasar. | | √ | √ | √ | √ | √ |
| 25 | * Luces, señales e interruptores | • Comprobar funcionamiento. • Ajustar la luz del faro. | √ | √ | √ | √ | √ | √ |

SAU03541

NOTA:

- El filtro de aire requiere un servicio más frecuente cuando se utiliza el vehículo en lugares especialmente húmedos o polvorientos.
- Servicio del freno hidráulico
 - Compruebe regularmente el nivel de líquido de freno y corríjalo según sea necesario.
 - Cada dos años cambie los componentes internos de la bomba de freno y de la pinza, así como el líquido de freno.
 - Cambie los tubos de freno cada cuatro años y siempre que estén agrietados o dañados.

MANTENIMIENTO PERIÓDICO Y PEQUEÑAS REPARACIONES

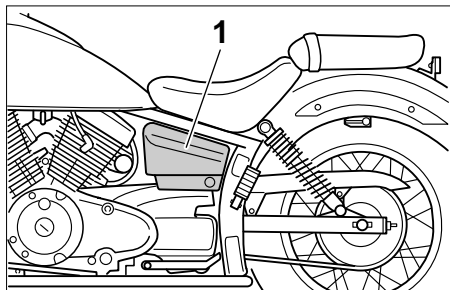

1. Carrocería A

SAU01122

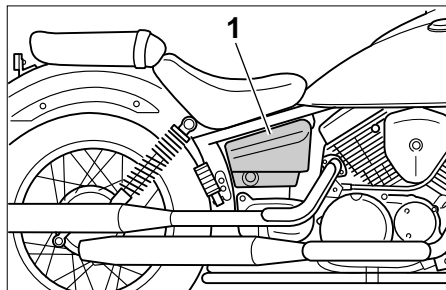

1. Carrocería B

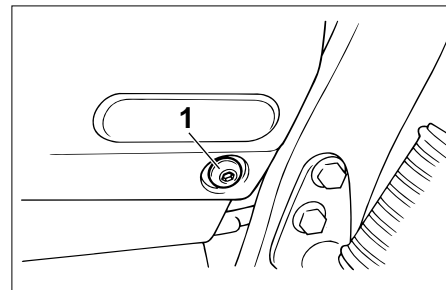

1. Tornillo

SAU03185

Desmontaje y montaje de los paneles

Los paneles que se muestran más arriba deben desmontarse para poder realizar algunas de las operaciones de mantenimiento que se describen en este capítulo. Consulte este apartado cada vez que necesite desmontar y montar un panel.

Carrocería A

Para retirar la carrocería

1. Quite el tornillo.

MANTENIMIENTO PERIÓDICO Y PEQUEÑAS REPARACIONES

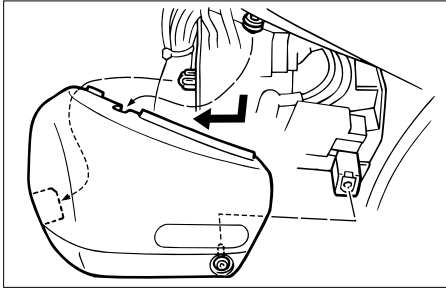

2. Tire de la parte trasera de la carrocería hacia afuera y, a continuación, haga deslizar la carrocería hacia delante para soltarla por su parte delantera.

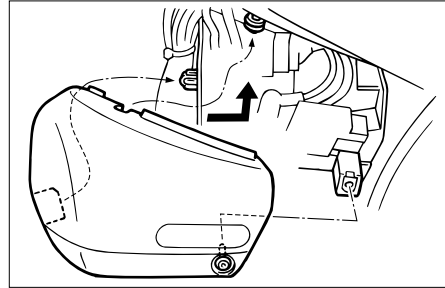

Para colocar la carrocería

1. Asegure la parte delantera de la carrocería y, a continuación, empuje la parte trasera hacia dentro.
2. Coloque el tornillo.

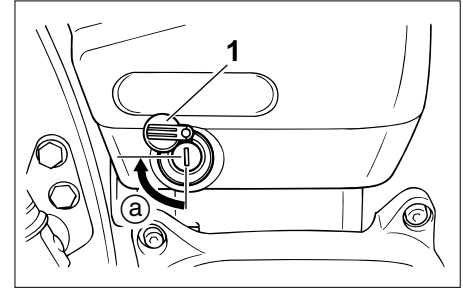

1. Tapa de la cerradura del panel
- a. Abrir la cerradura.

SAU03184

Carrocería B

Para retirar la carrocería

1. Haga deslizar la tapa de la cerradura, inserte la llave y hágala girar 1/4 de vuelta en sentido de las agujas del reloj.

MANTENIMIENTO PERIÓDICO Y PEQUEÑAS REPARACIONES

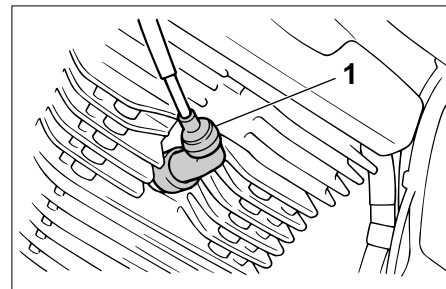
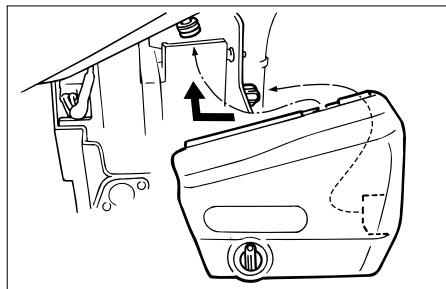
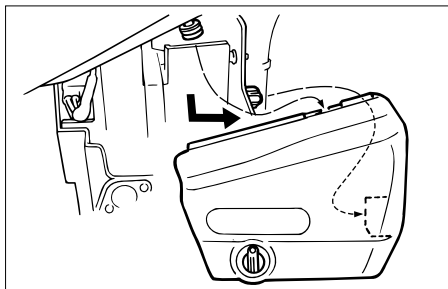

- 6
2. Tire de la parte trasera de la carrocería hacia afuera con la llave metida en la cerradura y, a continuación, haga deslizar la carrocería hacia delante para soltarla por su parte delantera.

Para colocar la carrocería

1. Asegure la parte delantera de la carrocería y, a continuación, empuje la parte trasera hacia dentro con la llave metida en la cerradura.
2. Haga girar la llave en sentido contrario a las agujas del reloj hasta su posición original, retírela y, a continuación, cierre la tapa de la cerradura.

1. Casquillos de las bujías

SAU03329

Comprobación de las bujías

Las bujías son componentes importantes del motor y resulta fácil comprobarlas. El calor y los depósitos de material provocan la erosión lenta de las bujías, por lo que éstas deben desmontarse y comprobarse de acuerdo con el cuadro de mantenimiento periódico y engrase. Además, el estado de las bujías puede reflejar el estado del motor.

Para desmontar una bujía

1. Retire la tapa de bujía.

MANTENIMIENTO PERIÓDICO Y PEQUEÑAS REPARACIONES

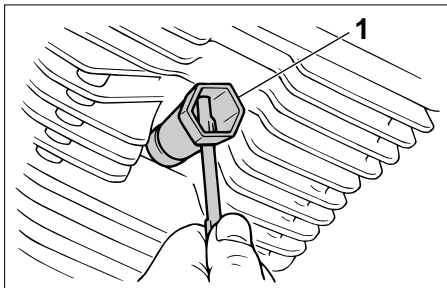

1. Llave de bujías

2. Desmonte la bujía como se muestra, con la llave de bujías incluida en el juego de herramientas del propietario.

Para comprobar las bujías

1. Compruebe que el aislamiento de porcelana que rodea al electrodo central en cada bujía tenga un color canela de tono entre medio y claro (éste es el color ideal cuando se utiliza la motocicleta normalmente).
2. Compruebe que todas las bujías del motor tengan el mismo color.

NOTA:

Si alguna de las bujías presenta un color claramente diferente, puede que el motor esté averiado. No trate de diagnosticar usted mismo estas averías. En lugar de ello, haga revisar la motocicleta en un concesionario Yamaha.

3. Compruebe la erosión del electrodo y la acumulación excesiva de carbono u otros depósitos en cada bujía; cámbiela según sea necesario.

Bujía especificada:
CR7HSA (NGK) o
U22FSR-U (DENSO)

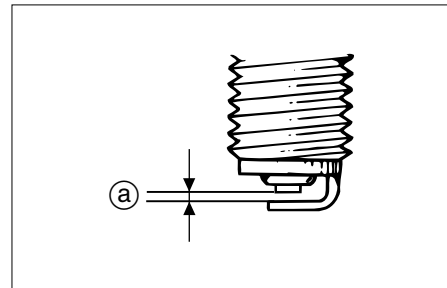

a. Entrehierro de bujías

Para montar una bujía

1. Mida la distancia entre electrodos de la bujía con una galga y ajústela al valor especificado según sea necesario.

Distancia entre electrodos de la bujía:
0,6–0,7 mm

2. Limpie la superficie de la junta de la bujía y su superficie de contacto; seguidamente elimine toda suciedad de las roscas de la bujía.
3. Monte la bujía con la llave de bujías y apriétela con el par especificado.

MANTENIMIENTO PERIÓDICO Y PEQUEÑAS REPARACIONES

Par de apriete:

Bujía:

12,5 Nm (1,25 m·kg)

NOTA:

Si no dispone de una llave dinamométrica, una buena estimación del par correcto es un 1/4–1/2 vuelta adicional después de apretarla a mano. No obstante, deberá apretar la bujía con el par especificado tan pronto como sea posible.

4. Coloque la tapa de bujía.

SAU01523

Aceite del motor y filtro de aceite

Debe comprobar el nivel de aceite del motor antes de cada utilización. Además, debe cambiar el aceite y el filtro de aceite según los intervalos que se especifican en el cuadro de mantenimiento periódico y engrase.

Para comprobar el nivel de aceite del motor

1. Sitúe la motocicleta sobre una superficie horizontal y manténgala en posición vertical.

NOTA:

Verifique que la motocicleta se encuentre en posición vertical para comprobar el nivel de aceite. Una ligera inclinación hacia el lado puede ocasionar una lectura errónea.

2. Arranque el motor, caliéntelo durante algunos minutos y luego párelo.

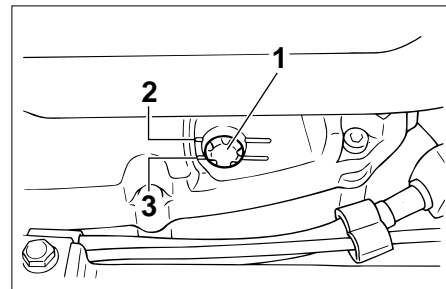

1. Mirilla de control del nivel de aceite del motor
2. Marca de nivel máximo
3. Marca de nivel mínimo
3. Espere unos minutos para que el aceite se asiente y seguidamente observe el nivel por la mirilla de control situada en el lado inferior derecho del cárter.

NOTA:

El aceite del motor debe situarse entre las marcas de nivel máximo y mínimo.

4. Si el aceite del motor se encuentra por debajo de la marca de nivel mínimo, añada una cantidad suficiente de aceite del tipo recomendado hasta que alcance el nivel correcto.

MANTENIMIENTO PERIÓDICO Y PEQUEÑAS REPARACIONES

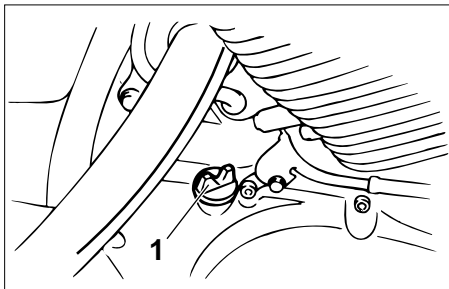

1. Tapón de llenado del aceite de motor

Para cambiar el aceite del motor (con o sin sustitución del filtro de aceite)

1. Arranque el motor, caliéntelo durante algunos minutos y luego párelo.
2. Coloque una bandeja debajo del motor para recoger el aceite usado.

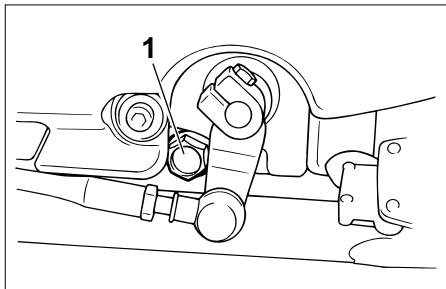

1. Tornillo de drenaje de aceite del motor
3. Retire el tapón de llenado del aceite del motor y el tornillo de drenaje para vaciar el aceite del cárter.

NOTA: _____
Omita los pasos 4-6 si no va a cambiar el filtro de aceite.

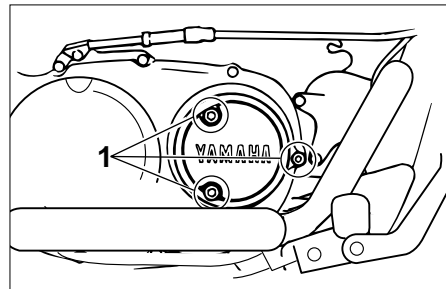

1. Tornillo (×3)
4. Desmonte la cubierta del filtro de aceite quitando los tornillos.

MANTENIMIENTO PERIÓDICO Y PEQUEÑAS REPARACIONES

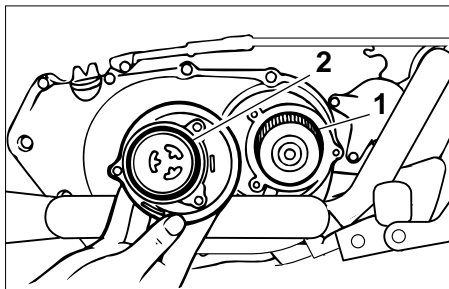

1. Filtro de aceite
2. Junta tórica

5. Desmonte y cambie el filtro de aceite y la junta tórica.
6. Monte la cubierta del filtro de aceite colocando los tornillos y apretándolos con el par especificado.

Par de apriete:

Tornillo de la cubierta del filtro de aceite:

10 Nm (1,0 m·kg)

NOTE:

Verifique que la junta tórica quede bien asentada.

7. Coloque el tornillo de drenaje del aceite del motor y apriételo con el par especificado.

Par de apriete:

Tornillo de drenaje del aceite del motor:

23 Nm (2,3 m·kg)

8. Añada la cantidad especificada del aceite de motor recomendado y seguidamente coloque y apriete el tapón de llenado de aceite.

Aceite de motor recomendado:

Véase la página 8-1.

Cantidad de aceite:

Con sustitución del filtro de aceite:

1,6 L

Sin sustitución del filtro de aceite:

1,4 L

Cantidad total (motor en seco):

1,75 L

SC000072

ATENCIÓN:

- Para evitar que el embrague patine (puesto que el aceite del motor también lubrica el embrague), no mezcle ningún aditivo químico con el aceite ni utilice aceites de grado superior a “CD”. Además, no utilice aceites con la etiqueta “ENERGY CONSERVING II (AHORRO DE ENERGÍA II)” o superior.
- Asegúrese de que no penetre ningún material extraño en el cárter.

MANTENIMIENTO PERIÓDICO Y PEQUEÑAS REPARACIONES

9. Arranque el motor y déjelo al ralentí durante algunos minutos mientras comprueba si existe alguna fuga de aceite. Si pierde aceite pare inmediatamente el motor y averigüe la causa.
10. Pare el motor, compruebe el nivel de aceite y corríjalo según sea necesario.

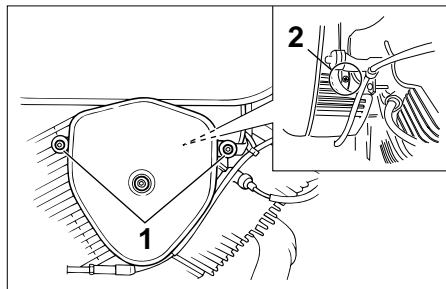

1. Tornillo
2. Tornillo de dentado

SAU03330

Limpieza del filtro de aire

Debe limpiar el filtro de aire según los intervalos que se especifican en el cuadro de mantenimiento periódico y engrase. Limpie el filtro de aire con mayor frecuencia si utiliza el vehículo en lugares especialmente húmedos o polvorientos.

1. Desmonte la caja del filtro de aire quitando los tornillos y aflojando el tornillo dentado.

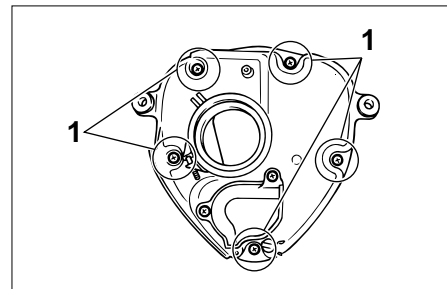

1. Tornillo (×5)
2. Desmonte la cubierta de la caja del filtro de aire quitando los tornillos.

MANTENIMIENTO PERIÓDICO Y PEQUEÑAS REPARACIONES

SC000082

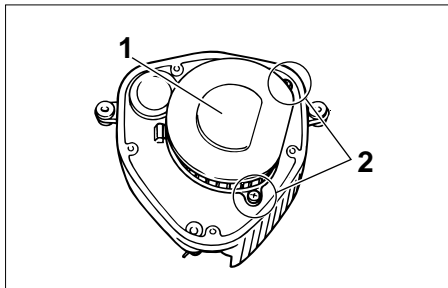

1. Elemento de filtro de aire
2. Tornillo (x2)
3. Extraiga el filtro de aire quitando los tornillos.

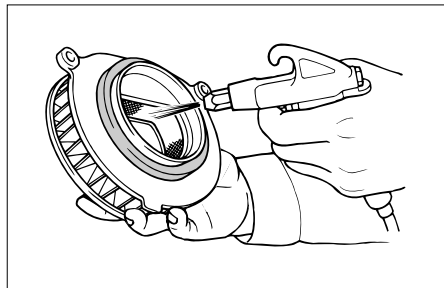

4. Golpee ligeramente el filtro de aire para eliminar la mayor parte del polvo y la suciedad y, seguidamente, elimine el resto con aire comprimido como se muestra. Si el filtro de aire está dañado cámbielo.
5. Coloque el filtro de aire insertándolo en la caja y seguidamente colocando los tornillos.

ATENCIÓN:

- Verifique que el filtro de aire esté correctamente asentado en la caja del filtro de aire.
- El motor no se debe utilizar nunca sin el filtro de aire montado; de lo contrario, el o los pistones y/o cilindros pueden desgastarse excesivamente.

6. Monte la cubierta de la caja del filtro de aire colocando los tornillos.
7. Monte la caja del filtro de aire colocando los tornillos.
8. Apriete el tornillo dentado.

MANTENIMIENTO PERIÓDICO Y PEQUEÑAS REPARACIONES

SAU00629

Ajuste del carburador

El carburador es una parte importante del motor y requiere un ajuste muy sofisticado. Por lo tanto, la mayor parte de los ajustes del carburador debe realizarlos un concesionario Yamaha que dispone de los conocimientos y experiencia profesional necesarios. No obstante, el propietario puede realizar el ajuste que se describe en el apartado siguiente como parte del mantenimiento rutinario.

SC000094

ATENCIÓN:

El carburador ha sido ajustado y probado exhaustivamente en la fábrica Yamaha. La modificación de estos ajustes sin los conocimientos técnicos suficientes puede provocar una disminución de las prestaciones o averías en el motor.

SAU01168

Ajuste del ralentí del motor

Debe comprobar y, si es necesario, ajustar el ralentí del motor como se describe a continuación y según los intervalos que se especifican en el cuadro de mantenimiento periódico y engrase.

NOTA:

Para realizar este ajuste es necesario un tacómetro de diagnóstico.

1. Acople el tacómetro al cable de la bujía.
2. Arranque el motor y caliéntelo durante algunos minutos a 1.000–2.000 r/min mientras lo acelera ocasionalmente a 4.000–5.000 r/min.

NOTA:

El motor está caliente cuando responde rápidamente al acelerador.

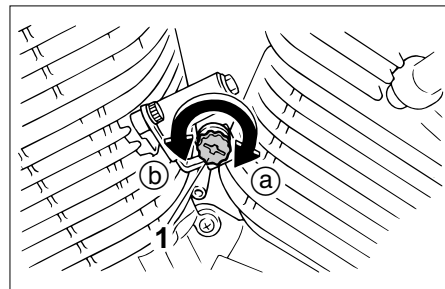

1. Tornillo de tope del acelerador

3. Compruebe el ralentí del motor y, si es necesario, ajústelo al valor especificado girando el tornillo de tope del acelerador. Para subir el ralentí del motor gire el tornillo en la dirección (a). Para bajar el ralentí del motor gire el tornillo en la dirección (b).

Ralentí del motor:

1.250–1.450 r/min

NOTA:

Si no consigue obtener el ralentí especificado con el procedimiento descrito, acuda a un concesionario Yamaha para efectuar el ajuste.

MANTENIMIENTO PERIÓDICO Y PEQUEÑAS REPARACIONES

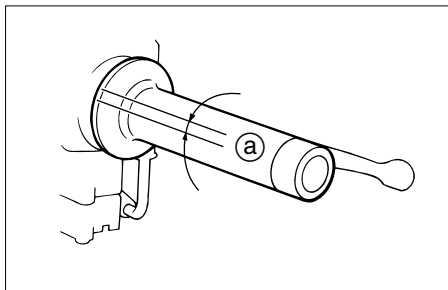

a. Juego libre del cable del acelerador

SAU00635

Ajuste del juego libre del cable del acelerador

El juego libre del cable del acelerador debe medir 3–5 mm en el puño del acelerador. Compruebe periódicamente el juego libre del cable del acelerador y, si es necesario, hágalo ajustar en un concesionario Yamaha.

Ajuste de la holgura de las válvulas

La holgura de las válvulas se altera con el uso y, como consecuencia de ello, se desajusta la mezcla de aire y gasolina y/o el motor produce ruidos. Para evitarlo, un concesionario Yamaha debe ajustar la holgura de las válvulas según los intervalos que se especifican en el cuadro de mantenimiento periódico y engrase.

SAU00637

Neumáticos

Para asegurar unas prestaciones óptimas, la durabilidad y el funcionamiento seguro de la motocicleta, tome nota de los puntos siguientes relativos a los neumáticos especificados.

Presión de aire de los neumáticos

Debe comprobar la presión de aire de los neumáticos antes de cada utilización y, si es necesario, ajustarla.

SAU00362

SW00082

⚠ ADVERTENCIA

- La presión de los neumáticos debe comprobarse y ajustarse con los neumáticos en frío (es decir, cuando la temperatura de los neumáticos sea igual a la temperatura ambiente).
- La presión de los neumáticos debe ajustarse en función de la velocidad, el peso total del conductor, el pasajero, la carga y los accesorios homologados para este modelo.

MANTENIMIENTO PERIÓDICO Y PEQUEÑAS REPARACIONES

| Presión de aire neumáticos (media con los neumáticos frío) | | |
|---|--|--|
| Carga* | Delantero | Trasero |
| Hasta 90 kg | 175 kPa (1,75kg/cm ² , 1,75 bar) | 200 kPa (2,00 kg/cm ² , 2,00 bar) |
| 90 kg-máximo | 225 kPa (2,25 kg/cm ² , 2,25 bar) | 225 kPa (2,25 kg/cm ² , 2,25 bar) |

| | |
|---------------|--------|
| Carga máxima* | 183 kg |
|---------------|--------|

* Peso total del conductor, el pasajero, el equipaje y los accesorios

SWA00012

⚠ ADVERTENCIA

La carga influye enormemente en las características de manejabilidad, frenada, prestaciones y seguridad de la motocicleta; por lo tanto, debe tener en cuenta las precauciones siguientes.

- **¡NO SOBRECARGUE NUNCA LA MOTOCICLETA!** La sobrecarga de la motocicleta puede provocar daños en los neumáticos, pérdida de control o un accidente grave. Asegúrese de que el peso total del conductor, la carga y los accesorios no sobrepase la carga máxima especificada para el vehículo.
- No transporte objetos sueltos que puedan desplazarse durante la marcha.
- Sujete bien los objetos más pesados cerca del centro de la motocicleta y distribuya el peso uniformemente en ambos lados.

- Ajuste la suspensión y la presión de aire de los neumáticos en función de la carga.
- Compruebe el estado y la presión de aire de los neumáticos antes de cada utilización.

MANTENIMIENTO PERIÓDICO Y PEQUEÑAS REPARACIONES

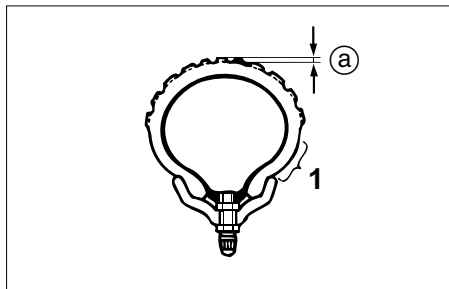

1. Profundidad del dibujo
- a. Flanco del neumático

Revisión de los neumáticos

Debe comprobar los neumáticos antes de cada utilización. Si la profundidad del dibujo de la banda de rodadura del neumático en el centro alcanza el límite especificado, si hay un clavo o fragmentos de cristal en el neumático o si el flanco está agrietado, haga cambiar el neumático inmediatamente en un concesionario Yamaha.

| | |
|---|--------|
| Desgaste mínimo de rodadura (delantero y trasero) | 1,6 mm |
|---|--------|

NOTA:

Los límites de la profundidad del dibujo de la banda de rodadura del neumático pueden variar de un país a otro. Cumpla siempre las normativas locales.

SW000079

⚠ ADVERTENCIA

- Si los neumáticos están excesivamente gastados, hágalos cambiar en un concesionario Yamaha. Además de ser ilegal, el uso de la motocicleta con unos neumáticos excesivamente gastados reduce la estabilidad y puede provocar la pérdida del control.
- La sustitución de toda pieza relacionada con las ruedas y los frenos, incluidos los neumáticos, debe confiarse a un concesionario Yamaha que dispone de los conocimientos y experiencia profesional necesarios.

Información relativa a los neumáticos

Esta motocicleta está equipada con neumáticos con cámara.

SW000078

⚠ ADVERTENCIA

- Los neumáticos delantero y trasero deben ser de la misma marca y diseño; de lo contrario no pueden garantizarse las características de manejabilidad de la motocicleta.
- Después de realizar pruebas exhaustivas, Yamaha Motor Co., Ltd. sólo ha homologado para este modelo los neumáticos que se relacionan a continuación.

DELANTERO

| Fabricante | Tamaño | Modelo |
|------------|---------------|---------------|
| CHENG SHIN | 80/100-18 47P | C-916 |
| INOUE | 80/100-18 47P | MARBELLA NF27 |

TRASERO

| Fabricante | Tamaño | Modelo |
|------------|-------------------|---------------|
| CHENG SHIN | 130/90-15 M/C 66P | C-915 |
| INOUE | 130/90-15 M/C 66P | MARBELLA NR31 |

SAU00681

⚠ ADVERTENCIA

- Si los neumáticos están excesivamente gastados, hágalos cambiar en un concesionario Yamaha. Además de ser ilegal, el uso de la motocicleta con unos neumáticos excesivamente gastados reduce la estabilidad y puede provocar la pérdida del control.
- La sustitución de toda pieza relacionada con las ruedas y los frenos, incluidos los neumáticos, debe confiarse a un concesionario Yamaha que dispone de los conocimientos y experiencia profesional necesarios.
- No se recomienda poner un parche en una cámara pinchada. Si aun así resulta inevitable, ponga el parche en la cámara con mucho cuidado y cámbiela lo antes posible por un producto de alta calidad.

SAU00685

Ruedas de radios

Para asegurar unas prestaciones óptimas, la durabilidad y el funcionamiento seguro de la motocicleta, tome nota de los puntos siguientes relativos a las ruedas especificadas.

- Antes de cada utilización debe comprobar si las llantas de las ruedas presentan grietas, dobladuras o deformación y si los radios están flojos o dañados. Si observa algún daño, haga cambiar la rueda en un concesionario Yamaha. No intente realizar ni la más mínima reparación en una rueda. Una rueda deformada o agrietada debe sustituirse.
- La rueda se debe equilibrar siempre que se haya cambiado la llanta o el neumático. Una rueda no equilibrada puede reducir las prestaciones, limitar la manejabilidad y reducir la vida útil del neumático.

- Conduzca a velocidades moderadas después de cambiar un neumático, ya que la superficie de éste debe “rodarse” para desarrollar sus características óptimas.

MANTENIMIENTO PERIÓDICO Y PEQUEÑAS REPARACIONES

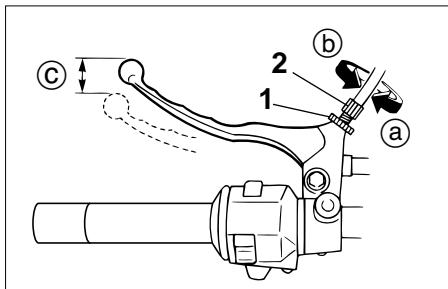

1. Contratuerca
2. Tornillo de ajuste del juego libre de la maneta de embrague
- c. Juego libre de la maneta de embrague

SAU00694

Ajuste del juego libre de la maneta de embrague

El juego libre de la maneta de embrague debe medir 5-10 mm, como se muestra. Compruebe periódicamente el juego libre de la maneta de embrague y, si es necesario, ajústelo del modo siguiente.

1. Afloje la contratuerca de la maneta de embrague.
2. Para incrementar el juego libre de la maneta de embrague gire el tornillo de ajuste en la dirección (a). Para reducir el juego libre de la maneta de embrague gire la tuerca de ajuste en la dirección (b).

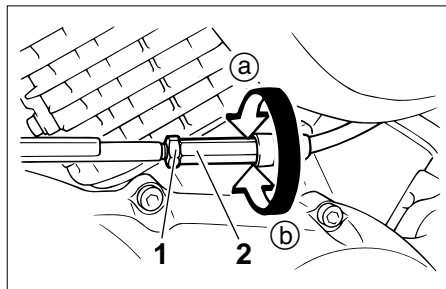

1. Contratuerca (Cárter)
2. Tornillo de ajuste del juego libre de la maneta de embrague
3. Si con el procedimiento descrito no consigue obtener el juego libre especificado de la maneta de embrague, apriete la contratuerca y omita el resto del procedimiento. De lo contrario, proceda del modo siguiente.
4. Gire completamente el tornillo de ajuste de la maneta de embrague en la dirección (a) para aflojar el cable de embrague.
5. Afloje la contratuerca en el cárter.
6. Para incrementar el juego libre de la maneta de embrague gire la tuerca de ajuste en la dirección (a). Para reducir el juego libre de la maneta de embrague gire la tuerca de ajuste en la dirección (b).

7. Apriete la contratuerca en la maneta de embrague y el cárter.

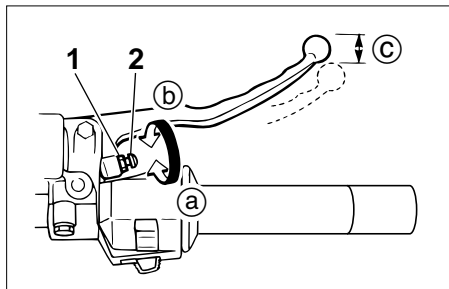

1. Contratuerca
2. Tornillo de ajuste del juego libre de la maneta de embrague
- c. Juego libre de la maneta de freno

SAU00696

Ajuste del juego libre de la maneta de freno

El juego libre de la maneta de freno debe medir 5-8 mm, como se muestra. Compruebe periódicamente el juego libre de la maneta de freno y, si es necesario, ajústelo del modo siguiente.

1. Afloje la contratuerca de la maneta de freno.
2. Para incrementar el juego libre de la maneta de freno gire el tornillo de ajuste en la dirección (a). Para reducir el juego libre de la maneta de freno gire el tornillo de ajuste en la dirección (b).
3. Apriete la contratuerca.

SW000099

⚠ ADVERTENCIA

- Después de ajustar el juego libre de la maneta de freno, compruébelo y verifique que el freno funcione correctamente.
- Un tacto blando o esponjoso de la maneta de freno puede indicar la presencia de aire en el sistema hidráulico. Si hay aire en el sistema hidráulico hágalo purgar en un concesionario Yamaha antes de utilizar la motocicleta. La presencia de aire en el sistema hidráulico reducirá las prestaciones del freno, lo cual puede provocar la pérdida de control y ser causa de accidente.

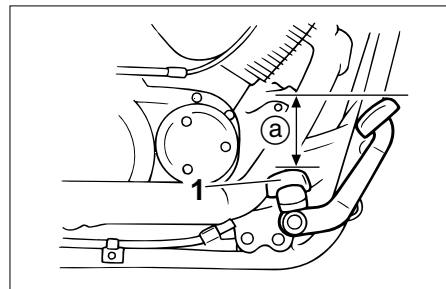

1. Estribera
- a. Distancia entre el pedal de freno y la estribera

SAU03778

Ajuste de la posición y el juego libre del pedal de freno

SW000104

⚠ ADVERTENCIA

Es aconsejable que un concesionario Yamaha realice estos ajustes.

Posición del pedal de freno

La parte superior del pedal de freno debe encontrarse aproximadamente 76,6 mm por encima de la parte superior de la estribera, como se muestra. Compruebe periódicamente la posición del pedal de freno y, si es necesario, ajústela del modo siguiente.

MANTENIMIENTO PERIÓDICO Y PEQUEÑAS REPARACIONES

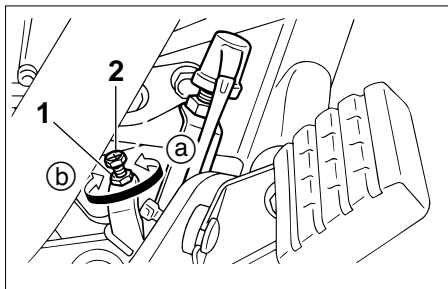

1. Contratuerca
2. Tornillo de ajuste de la posición del pedal de freno
 1. Afloje la contratuerca del pedal de freno.
 2. Para subir el pedal de freno gire el tornillo de ajuste en la dirección (a). Para bajar el pedal de freno gire el tornillo de ajuste en la dirección (b).
3. Apriete la contratuerca.

SWA00044

⚠ ADVERTENCIA

Después de ajustar la altura del pedal de freno debe ajustar el juego libre del mismo.

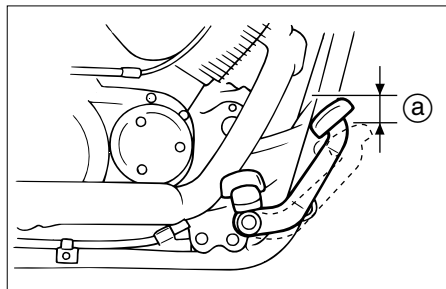

- a. Juego libre del pedal de freno

Juego libre del pedal de freno

El juego libre del pedal de freno debe medir 20-30 mm en el extremo del pedal de freno. Compruebe periódicamente el juego libre del pedal de freno y, si es necesario, ajústelo del modo siguiente.

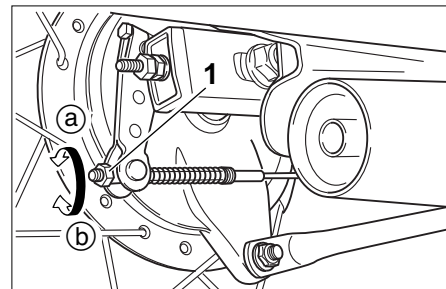

1. Tuerca de ajuste del juego libre del pedal de freno

Para incrementar el juego libre de la maneta de freno gire la tuerca de ajuste de la varilla del freno en la dirección (a). Para reducir el juego libre de la maneta de freno gire la tuerca de ajuste en la dirección (b).

⚠ ADVERTENCIA

SW000106

- Después de ajustar el juego de la cadena de transmisión o desmontar y montar la rueda trasera, compruebe siempre el juego libre del pedal de freno.
- Si no consigue obtener el ajuste correcto con el procedimiento descrito, acuda a un concesionario Yamaha para efectuar el ajuste.
- Después de ajustar el juego libre del pedal de freno, compruebe el funcionamiento de la luz de freno.

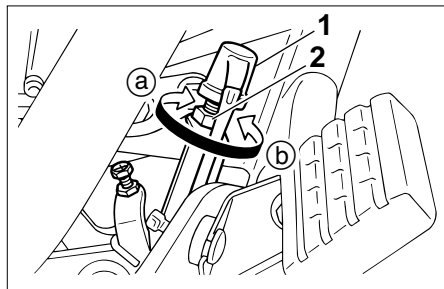

1. Interruptor de la luz de freno trasero
2. Tuerca de ajuste del interruptor de la luz de freno trasero

SAU00713

Ajuste del interruptor de la luz de freno trasero

El interruptor de la luz de freno trasero, que se activa con el pedal de freno, está correctamente ajustado cuando la luz de freno se enciende justo antes de que el frenado tenga efecto. Si es necesario, ajuste el interruptor de las luces del modo siguiente.

Gire la tuerca de ajuste mientras sostiene el interruptor de la luz de freno trasero en su sitio. Para que la luz de freno se encienda antes, gire la tuerca de ajuste en la dirección (a). Para que la luz de freno se encienda más tarde, gire la tuerca de ajuste en la dirección (b).

SAU00720

Comprobación de las pastillas de freno delantero y las zapatas de freno trasero

Debe comprobar el desgaste de las pastillas de freno delantero y las pastillas de freno trasero según los intervalos que se especifican en el cuadro de mantenimiento periódico y engrase.

MANTENIMIENTO PERIÓDICO Y PEQUEÑAS REPARACIONES

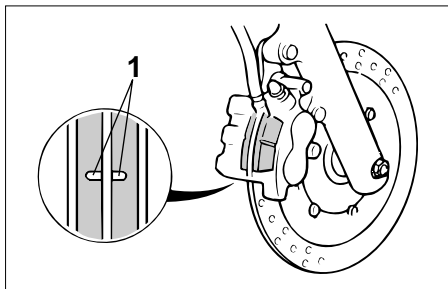

1. Ranura indicadora de desgaste de la pastilla de freno

SAU00725

Pastillas de freno delantero

Cada pastilla de freno delantero dispone de una ranura indicadora de desgaste que le permite comprobar éste sin necesidad de desmontar el freno. Para comprobar el desgaste de la pastilla de freno, observe la ranura indicadora de desgaste. Si una pastilla de freno se ha desgastado hasta el punto en que la ranura indicadora de desgaste ha desaparecido casi por completo, solicite a un concesionario Yamaha que cambie el conjunto de las pastillas de freno.

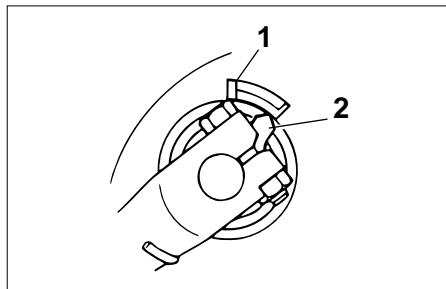

1. Línea del límite de desgaste
2. Indicador de desgaste

SAU00727

Zapatas de freno trasero

El freno trasero dispone de un indicador de desgaste que le permite comprobar el desgaste de las zapatas sin necesidad de desmontar el freno. Para comprobar el desgaste de las zapatas de freno, observe la posición del indicador de desgaste mientras aplica el freno. Si una zapata de freno se ha desgastado hasta el punto en que el indicador de desgaste llega a la línea del límite de desgaste de freno, solicite a un concesionario Yamaha que cambie el conjunto de las pastillas de freno.

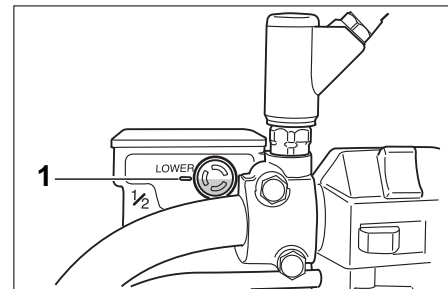

1. Marca de nivel mínimo

SAU03776

Comprobación del líquido de freno

Si el líquido de freno es insuficiente, puede entrar aire en el sistema y, como consecuencia de ello, los frenos pueden perder su eficacia.

Antes de utilizar la motocicleta, verifique que el líquido de freno se encuentre por encima de la marca de nivel mínimo y añada líquido según sea necesario. Un nivel bajo de líquido de freno puede ser indicativo del desgaste de las pastillas y/o de una fuga en el sistema de frenos. Si el nivel de líquido de freno está bajo, compruebe si las pastillas están desgastadas y si el sistema de frenos presenta alguna fuga.

MANTENIMIENTO PERIÓDICO Y PEQUEÑAS REPARACIONES

SAU03238

Observe las precauciones siguientes:

- Cuando compruebe el nivel de líquido, verifique que la parte superior del depósito del líquido de freno esté nivelada.
- Utilice únicamente un líquido de freno de la calidad recomendada, ya que de lo contrario las juntas de goma se pueden deteriorar, provocando fugas y reduciendo la eficacia de los frenos.

Líquido de freno recomendado:
DOT 4

- Añada el mismo tipo de líquido de freno. La mezcla de líquidos diferentes puede provocar una reacción química perjudicial y reducir la eficacia de los frenos.
- Evite que penetre agua en el depósito del líquido de freno cuando añada líquido. El agua reducirá significativamente el punto de ebullición del líquido y puede provocar una obstrucción por vapor.

- El líquido de freno puede dañar las superficies pintadas o las piezas de plástico. Elimine siempre inmediatamente el líquido que se haya derramado.
- A medida que las pastillas de freno se desgastan, es normal que el nivel de líquido de freno disminuya de forma gradual. No obstante, si el nivel de líquido de freno disminuye de forma repentina solicite a un concesionario Yamaha que averigüe la causa.

Cambio del líquido de frenos

Haga que un distribuidor Yamaha le cambie el líquido de frenos según los intervalos especificados en el gráfico de mantenimiento y lubricación periódicos. Además, haga que sustituyan las juntas de aceite del cilindro de accionamiento de frenos y de las zapatas, así como el tubo del circuito de frenos, según los intervalos indicados a continuación o cuando estén dañados o presenten fugas.

- Juntas de aceite: sustituir cada dos años.
- Tubo del circuito de frenos: sustituir cada cuatro años.

MANTENIMIENTO PERIÓDICO Y PEQUEÑAS REPARACIONES

SAU00744

Juego de la cadena de transmisión

Debe comprobar el juego de la cadena de transmisión antes de cada utilización y ajustarlo si es preciso.

Para comprobar el juego de la cadena de transmisión

1. Sitúe la motocicleta sobre una superficie horizontal y manténgala en posición vertical.

NOTA:

Cuando compruebe y ajuste el juego de la cadena de transmisión, debe mantener la motocicleta vertical y no debe haber ningún peso sobre la ella.

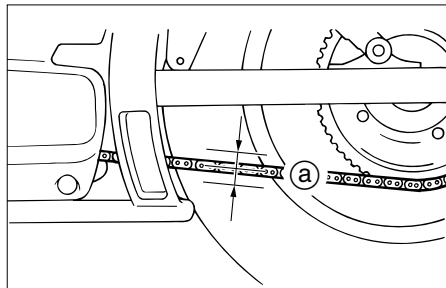

- a. Juego de la cadena de transmisión
2. Ponga la transmisión en punto muerto.
3. Mueva la rueda trasera empujando la motocicleta hasta encontrar la parte más tensa de la cadena de transmisión y, seguidamente, mida el juego de ésta como se muestra.

Juego de la cadena de transmisión:
30–40 mm

4. Si el juego de la cadena de transmisión es incorrecto, ajústelo del modo siguiente.

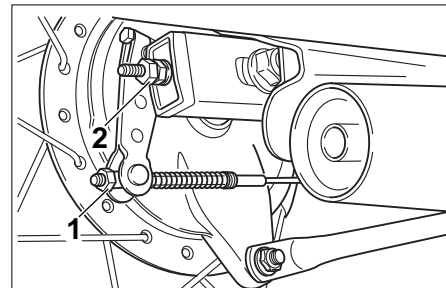

1. Tuerca de ajuste del juego libre del pedal de freno
2. Contratuerca del tensor de la cadena de transmisión

SAU03780

Para ajustar el juego de la cadena de transmisión

1. Afloje la tuerca de ajuste del juego libre del pedal de freno, la tuerca del eje y la contratuerca en cada extremo del basculante.

MANTENIMIENTO PERIÓDICO Y PEQUEÑAS REPARACIONES

EC000096

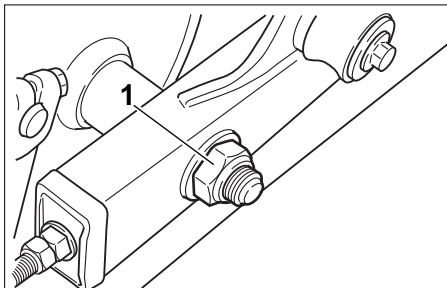

1. Tuerca del eje

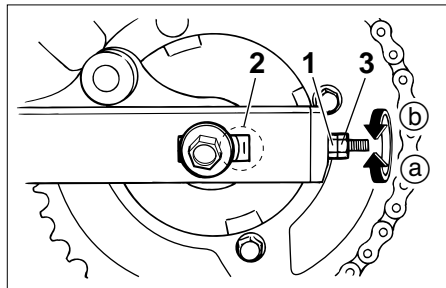

1. Tuerca de ajuste de la cadena de transmisión
2. Marcas de alineación
3. Contratuerca

2. Para tensar la cadena de transmisión, gire la tuerca de ajuste en cada extremo del basculante en la dirección (a). Para aflojar la cadena de transmisión, gire la tuerca de ajuste en cada extremo del basculante en la dirección (b), y seguidamente empuje la rueda trasera hacia adelante.

NOTA:

Con la ayuda de las marcas de alineación a cada lado del basculante, verifique que ambas tuercas de ajuste queden en la misma posición para la correcta alineación de la rueda.

ATENCIÓN:

Un juego incorrecto de la cadena de transmisión sobrecargará el motor y otros componentes vitales de la motocicleta y puede provocar que la cadena se salga o se rompa. Para evitarlo, mantenga el juego de la cadena de transmisión dentro de los límites especificados.

3. Apriete las dos contratuercas y luego la tuerca del eje con el par especificado.

Par de apriete:

Tuerca del eje:

104 Nm (10,4m·kg)

4. Ajuste del juego libre del pedal de freno. (Véanse en la página 6-21 las instrucciones para ajustar el juego libre del pedal de freno.)

SW000103

⚠️ ADVERTENCIA

Después de ajustar el juego libre del pedal de freno, compruebe el funcionamiento de la luz de freno.

MANTENIMIENTO PERIÓDICO Y PEQUEÑAS REPARACIONES

Engrase de la cadena de transmisión

La cadena de transmisión debe limpiarse y engrasarse según los intervalos especificados en el cuadro de mantenimiento periódico y engrase, ya que de lo contrario se desgastará rápidamente, especialmente cuando conduzca en zonas con presencia de polvo o humedad. Realice el mantenimiento de la cadena de transmisión del modo siguiente.

SAU03006

2. Seque la cadena de transmisión.
3. Engrase completamente la cadena de transmisión con un lubricante especial para juntas tóricas.

ATENCIÓN:

No utilice para la cadena de transmisión aceite de motor ni ningún otro lubricante, ya que pueden contener sustancias que podrían dañar las juntas tóricas.

SCA00052

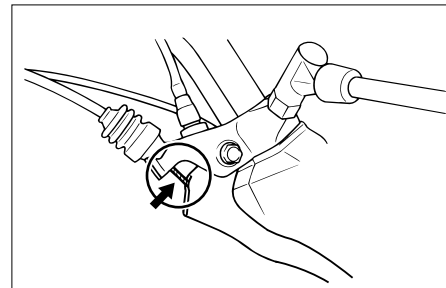

SAU02962

Comprobación y engrase de los cables

Antes de cada utilización debe comprobar el funcionamiento de todos los cables de control y el estado de los cables, así como engrasar los cables y los extremos de los mismos según sea necesario. Si un cable está dañado o no se mueve con suavidad, hágalo revisar o cambiar en un concesionario Yamaha.

Lubricante recomendado:
Aceite de motor

ATENCIÓN:

La cadena de transmisión debe engrasarse después de lavar la motocicleta o utilizarla con lluvia.

SC000097

1. Limpie la cadena de transmisión con queroseno y un cepillo blando pequeño.

SCA00053

ATENCIÓN:

Para evitar que las juntas tóricas se estropeen, no limpie la cadena de transmisión con limpiadores de vapor, de alta presión o disolventes inadecuados..

MANTENIMIENTO PERIÓDICO Y PEQUEÑAS REPARACIONES

⚠ ADVERTENCIA

SW000112

Los daños del forro externo pueden interferir en el funcionamiento correcto del cable y provocar su corrosión interna. Cambie los cables dañados lo antes posible para evitar situaciones no seguras.

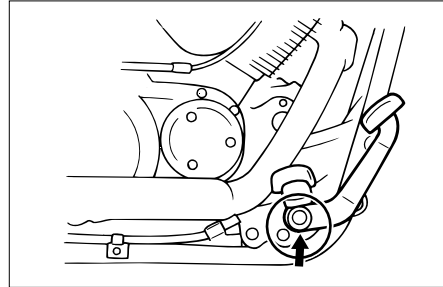

SAU03370

Comprobación y engrase de los pedales de freno y cambio

Antes de cada utilización debe comprobar el funcionamiento de los pedales de freno y cambio y engrasar los pivotes de los pedales según sea necesario.

Lubricante recomendado:

Grasa a base de jabón de litio
(grasa polivalente)

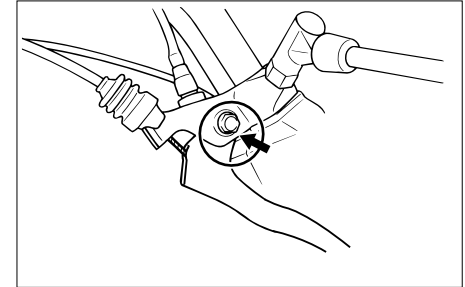

SAU03164

Comprobación y engrase de las manetas de freno y embrague

Antes de cada utilización debe comprobar el funcionamiento de las manetas de freno y embrague y engrasar los pivotes de las manetas según sea necesario.

Lubricante recomendado:

Grasa a base de jabón de litio
(grasa polivalente)

MANTENIMIENTO PERIÓDICO Y PEQUEÑAS REPARACIONES

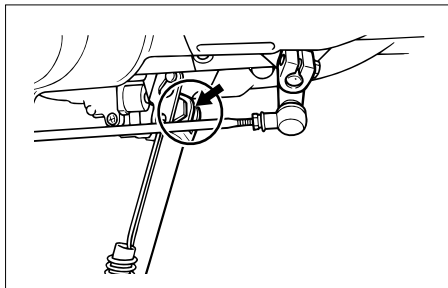

SAU02939

Comprobación de la horquilla delantera

Debe comprobar el estado y el funcionamiento de la horquilla delantera del modo siguiente y según los intervalos especificados en el cuadro de mantenimiento periódico y engrase.

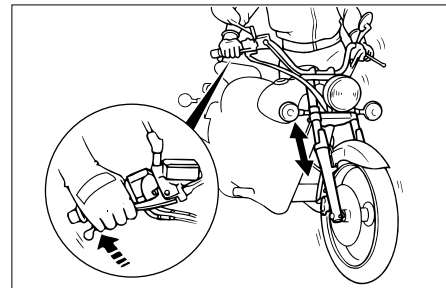

Para comprobar el estado

SW000115

⚠ ADVERTENCIA

Sujete firmemente la motocicleta de forma que no exista riesgo de que se caiga.

Compruebe si los tubos interiores presentan rasgaduras, daños y fugas excesivas de aceite.

Para comprobar el funcionamiento

1. Sitúe la motocicleta sobre una superficie horizontal y manténgala en posición vertical.
2. Mientras aplica el freno delantero, empuje el manillar hacia abajo con fuerza varias veces para comprobar si se comprime y rebota con suavidad.

SC000098

ATENCIÓN:

Si observa cualquier daño en la horquilla delantera o ésta no funciona con suavidad, hágala revisar o reparar en un concesionario Yamaha.

Comprobación y engrase del caballete lateral

SAU03165

Antes de cada utilización debe comprobar el funcionamiento del caballete lateral y engrasar el pivote y las superficies de contacto metal-metal según sea necesario.

⚠ ADVERTENCIA

SW000113

Si el caballete lateral no sube y baja con suavidad, hágalo revisar o reparar en un concesionario Yamaha.

Lubricante recomendado:
Grasa a base de jabón de litio
(grasa polivalente)

MANTENIMIENTO PERIÓDICO Y PEQUEÑAS REPARACIONES

SAU00794

Comprobación de la dirección

Los cojinetes de la dirección desgastados o sueltos pueden constituir un peligro. Por lo tanto, debe comprobar el funcionamiento de la dirección del modo siguiente y según los intervalos especificados en el cuadro de mantenimiento periódico y engrase.

1. Coloque un soporte debajo del motor para levantar del suelo la rueda delantera.

SW000115

⚠ ADVERTENCIA

Sujete firmemente la motocicleta de forma que no exista riesgo de que se caiga.

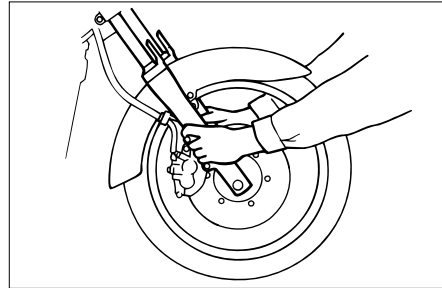

2. Sujete los extremos inferiores de los brazos de la horquilla delantera e intente moverlos hacia adelante y hacia atrás. Si observa cualquier juego libre, solicite a un concesionario Yamaha que revise o repare la dirección.

SAU01144

Comprobación de los cojinetes de las ruedas

Debe comprobar los cojinetes de las ruedas delantera y trasera según los intervalos que se especifican en el cuadro de mantenimiento periódico y engrase. Si existe juego en el cubo de la rueda o ésta no gira con suavidad, solicite a un concesionario Yamaha que revise los cojinetes de la rueda.

MANTENIMIENTO PERIÓDICO Y PEQUEÑAS REPARACIONES

SW000116

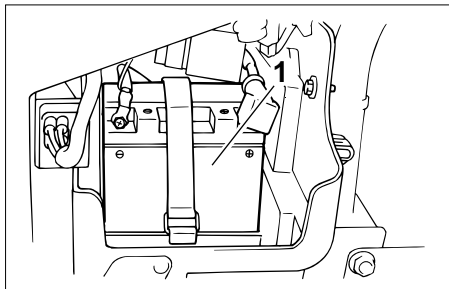

1. Batería

SAU01271

Batería

Esta motocicleta está equipada con una batería de tipo sellado (MF) que no requiere ningún mantenimiento. No es necesario comprobar el electrolito ni añadir agua destilada.

Para cargar la batería

Lleve la batería a un concesionario Yamaha lo antes posible para cargarla si le parece que está descargada. Tenga en cuenta que la batería tiene tendencia a descargarse más rápidamente si la motocicleta está equipada con accesorios eléctricos opcionales.

⚠ ADVERTENCIA

- El electrolito es tóxico y peligroso, ya que contiene ácido sulfúrico que provoca graves quemaduras. Evite todo contacto con la piel, los ojos o la ropa y protéjase siempre los ojos cuando trabaje cerca de una batería. En caso de contacto, administre los **PRIMEROS AUXILIOS** siguientes.
 - **EXTERNO:** Enjuague con agua abundante.
 - **INTERNO:** Beba grandes cantidades de agua o leche y llame inmediatamente a un médico.
 - **OJOS:** Enjuague con agua durante 15 minutos y acuda al médico rápidamente.
- Las baterías producen hidrógeno explosivo. Por lo tanto, mantenga las chispas, llamas, cigarrillos, etc., alejados de la batería y asegúrese de que la ventilación sea suficiente cuando la cargue en un espacio cerrado.
- **MANTENGA ÉSTA Y CUALQUIER OTRA BATERÍA FUERA DEL ALCANCE DE LOS NIÑOS.**

MANTENIMIENTO PERIÓDICO Y PEQUEÑAS REPARACIONES

Para guardar la batería

1. Si no va a utilizar la motocicleta durante más de un mes, desmonte la batería, cárguela completamente y guárdela en un lugar fresco y seco.
2. Si va a guardar la batería durante más de dos meses, compruébela al menos una vez al mes y cárguela completamente según sea necesario.
3. Cargue completamente la batería antes de instalarla.

SC000102

ATENCIÓN:

- Mantenga siempre la batería cargada. El almacenamiento de una batería descargada puede dañarla de forma irreparable.
- Para cargar una batería de tipo sellado sin mantenimiento es necesario un cargador de baterías especial (de tensión constante). El uso de un cargador convencional dañará la batería. Si no dispone de un cargador para baterías sin mantenimiento, hágala cargar en un concesionario Yamaha.

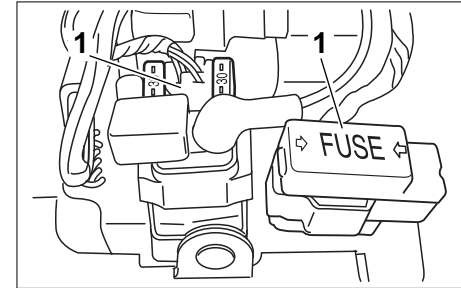

1. Caja de fusibles (x2)

SAU01749

Cambio de fusibles

Las cajas de fusibles se encuentran debajo del panel A. (Véanse en la página 6-5 las instrucciones para desmontar y montar el panel.)

Si un fusible está fundido, cámbielo del modo siguiente.

1. Gire la llave a la posición “OFF” y desactive el circuito eléctrico en cuestión.

MANTENIMIENTO PERIÓDICO Y PEQUEÑAS REPARACIONES

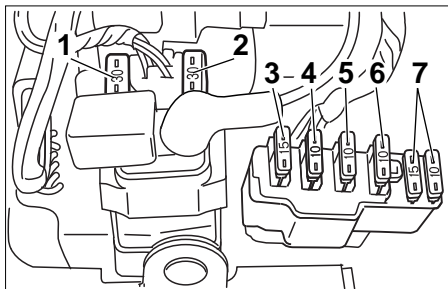

1. Fusible principal
 2. Fusible de reserva
 3. Fusible del faro
 4. Fusible del encendido
 5. Fusible del sistema de intermitencia
 6. Fusible del calentador del carburador
 7. Fusible de reserva (×2)
2. Extraiga el fusible fundido e instale uno nuevo del amperaje especificado.

Fusibles especificados:

| | |
|--|------|
| Fusible principal: | 30 A |
| Fusible del encendido: | 10 A |
| Fusible del sistema de intermitencia: | 10 A |
| Fusible del faro: | 15 A |
| Fusible del calentador del carburador: | 10 A |

EC000103

ATENCIÓN:

Para evitar una avería grave del sistema eléctrico y posiblemente un incendio, no utilice un fusible con un amperaje superior al recomendado.

3. Gire la llave a la posición "ON" y active el circuito eléctrico en cuestión para comprobar que el dispositivo funcione.
4. Si el fusible se funde de nuevo inmediatamente, solicite a un concesionario Yamaha que revise el sistema eléctrico.

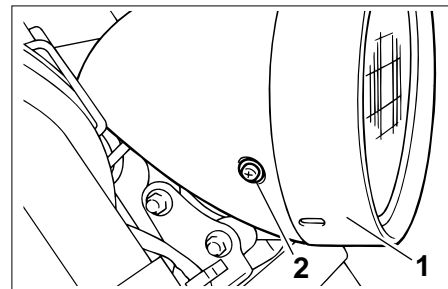

1. Faro extraíble
2. Tornillo (×2)

SAU03188

Sustitución de la lámpara del faro

Esta moto está equipada con un faro de lámpara de cuarzo. Si se funde la lámpara del faro, sustitúyala como se indica a continuación.

1. Retire el faro quitando los tornillos.

MANTENIMIENTO PERIÓDICO Y PEQUEÑAS REPARACIONES

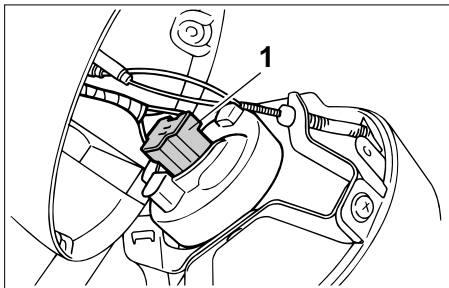

1. Conector del faro

2. Desconecte el conector del faro y, a continuación, retire el faro y la tapa de la lámpara.

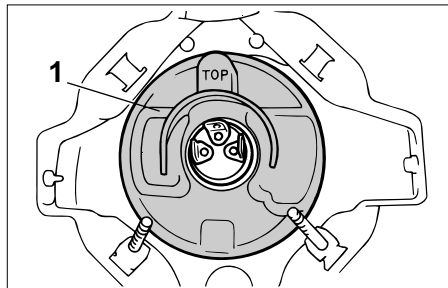

1. Tapa de la lámpara

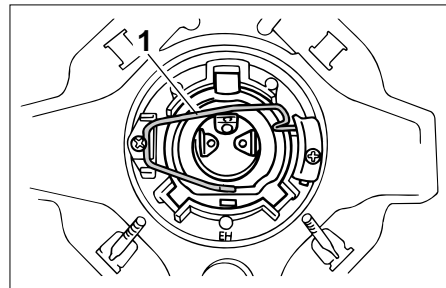

1. Soporte de la lámpara del faro

3. Suelte el soporte de la lámpara del faro y saque la lámpara estropeada.

SW000119

⚠ ADVERTENCIA

Las bombillas de los faros se calientan mucho. Por lo tanto, mantenga los productos inflamables alejados de un faro encendido y no toque la bombilla hasta que se haya enfriado.

4. Coloque una lámpara nueva en su lugar y asegúrela con el soporte de la lámpara.

MANTENIMIENTO PERIÓDICO Y PEQUEÑAS REPARACIONES

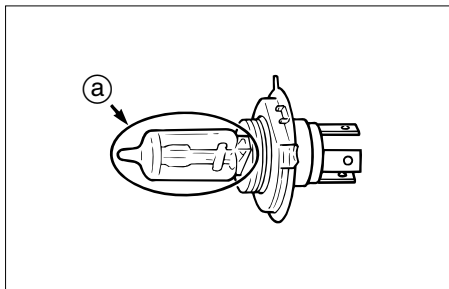

1. No tocar esta parte

SC000105

ATENCIÓN:

No toque la parte de cristal de la bombilla del faro para no mancharla de aceite, ya que de lo contrario perdería transparencia, luminosidad y durabilidad. Elimine completamente toda suciedad y marcas de dedos en la bombilla del faro con un trapo humedecido en alcohol o diluyente.

5. Ponga la tapa de la lámpara y conecte el conector.

6. Coloque el faro aplicando los tornillos.
7. Haga que un distribuidor Yamaha ajuste el haz de luz si es necesario.

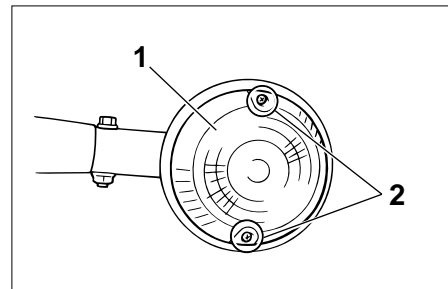

1. Óptica de la luz de señal de giro
2. Tornillo (x2)

SAU03218

Sustitución de una lámpara de intermitente

1. Retire la lente del intermitente quitando los tornillos.

MANTENIMIENTO PERIÓDICO Y PEQUEÑAS REPARACIONES

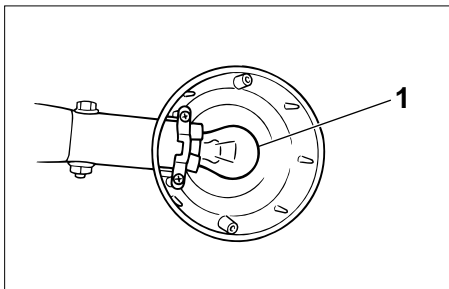

1. Bombilla de la luz de intermitencia
2. Retire la lámpara estropeada empujándola hacia dentro y haciéndola girar en sentido contrario a las agujas del reloj.
3. Ponga una lámpara nueva en el portalámparas, empújela hacia dentro y, a continuación, hágala girar en sentido de las agujas del reloj hasta que haga tope.
4. Coloque la lente aplicando los tornillos.

SC000108

ATENCIÓN:

No apriete excesivamente los tornillos, ya que puede romperse la óptica.

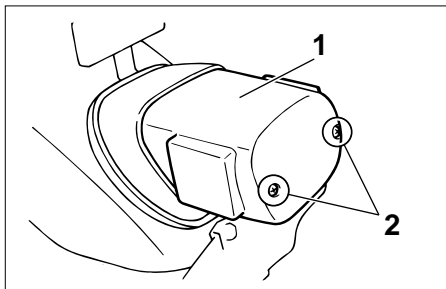

1. Óptica de la luz de freno/piloto trasero
2. Tornillo (x2)

SAU01623

Cambio de la bombilla de la luz de freno/piloto trasero

1. Desmonte la óptica de la luz de freno/piloto trasero extrayendo los tornillos.

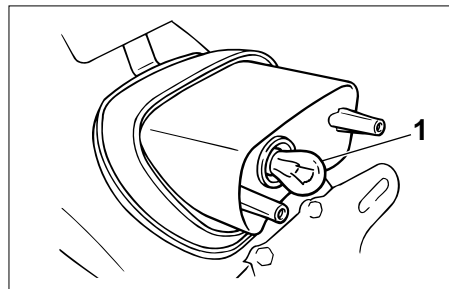

1. Bombilla de la luz de freno/piloto trasero
2. Extraiga la bombilla fundida empujándola hacia adentro y girándola en el sentido contrario al de las agujas del reloj.
3. Introduzca una nueva bombilla en el casquillo, empújela hacia adentro y luego gírela en el sentido de las agujas del reloj hasta que se detenga.
4. Monte la óptica colocando los tornillos.

SC000108

ATENCIÓN:

No apriete excesivamente los tornillos, ya que puede romperse la óptica.

MANTENIMIENTO PERIÓDICO Y PEQUEÑAS REPARACIONES

SAU001579

Apoyo de la motocicleta

Puesto que este modelo no dispone de caballete central, observe las precauciones siguientes cuando desmonte la rueda delantera y trasera o realice otras operaciones de mantenimiento para las que sea necesario mantener la motocicleta en posición vertical. Compruebe que la motocicleta se encuentre en una posición estable y horizontal antes de iniciar cualquier operación de mantenimiento. Puede colocar una caja de madera resistente debajo del motor para obtener más estabilidad.

Para realizar el mantenimiento de la rueda delantera

1. Estabilice la parte trasera de la motocicleta con un soporte para motocicletas o, si no dispone de uno adicional, colocando un gato debajo del bastidor por delante de la rueda trasera.
2. Levante del suelo la rueda delantera con un soporte de motocicletas.

Para realizar el mantenimiento de la rueda trasera

Levante la rueda trasera del suelo con un soporte para motocicletas o, si no dispone de uno adicional, colocando un gato debajo de cada lado del bastidor por delante de la rueda trasera o debajo de cada lado del basculante.

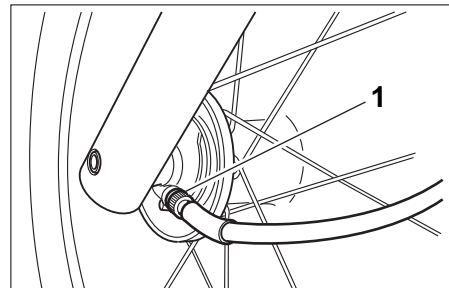

1. Cable del velocímetro

SAU03239

Rueda delantera

Para quitar la rueda delantera

SW000122

⚠ ADVERTENCIA

- Es aconsejable que un concesionario Yamaha se encargue del mantenimiento de las ruedas.
- Sujete firmemente la motocicleta de forma que no exista riesgo de que se caiga.

1. Desconecte el cable del velocímetro de la rueda delantera.

MANTENIMIENTO PERIÓDICO Y PEQUEÑAS REPARACIONES

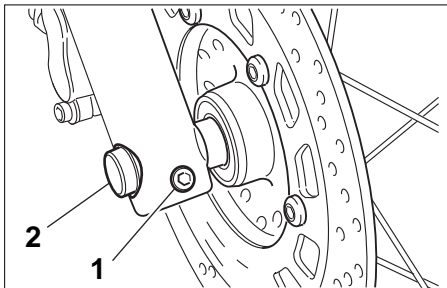

1. Tornillo de seguridad del eje de la rueda delantera
2. Eje de la rueda
2. Afloje el remache de plástico desmontable del eje de la rueda delantera y luego el eje.
3. Levante del suelo la rueda delantera según el procedimiento descrito en la página 6-37.
4. Extraiga el eje de la rueda y luego desmonte la rueda.

SCA00048

ATENCIÓN:

No aplique el freno cuando haya desmontado la rueda junto con el disco del freno, ya que las pastillas saldrán expulsadas.

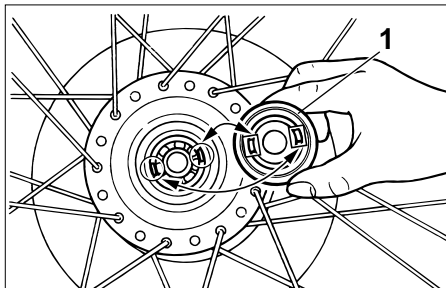

1. Engrajes del velocímetro

SAU01394

Para montar la rueda delantera

1. Monte los engranajes del velocímetro en el cubo de la rueda de forma que las protuberancias se ajusten en las ranuras.
2. Levante la rueda entre las barras de la horquilla.

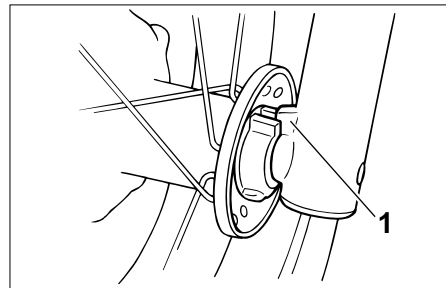

1. Fijación

NOTA:

Verifique que exista espacio suficiente entre las pastillas de freno antes de introducir el disco de freno, comprobando que la ranura de los engranajes del velocímetro se ajuste sobre la fijación de la barra de la horquilla.

3. Introduzca el eje de la rueda.
4. Baje la rueda delantera para que repose sobre el suelo.
5. Empuje el manillar hacia abajo con fuerza varias veces para comprobar que la horquilla funcione correctamente.

MANTENIMIENTO PERIÓDICO Y PEQUEÑAS REPARACIONES

6. Apriete el eje de la rueda con el par especificado.

Par de apriete:

Eje de la rueda:

59 Nm (5,9 m·kg)

7. Coloque el remache plástico desmontable del eje de la rueda delantera y apriételo con el par especificado.

Par de apriete:

Remache de plástico desmontable del eje de la rueda delantera:

20 Nm (2,0 m·kg)

8. Conecte el cable del velocímetro.

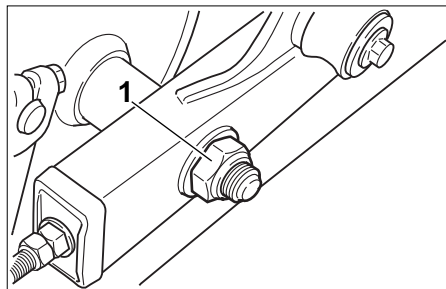

1. Tuerca del eje

SAU03189

Rueda trasera

Para retirar la rueda trasera

SW000122

⚠ ADVERTENCIA

- Es aconsejable que un concesionario Yamaha se encargue del mantenimiento de las ruedas.
- Sujete firmemente la motocicleta de forma que no exista riesgo de que se caiga.

1. Afloje la tuerca del eje y la tuerca de la varilla de torsión del freno en la placa de la zapata de freno.

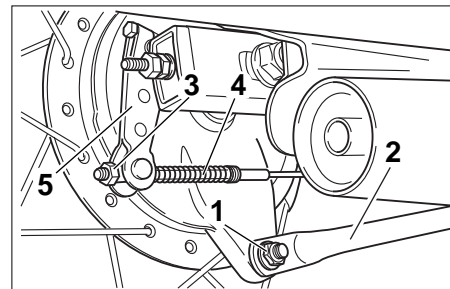

1. Varilla de torsión del freno
2. Tuerca de varilla de torsión del freno
3. Varilla del freno
4. Tuerca de ajuste del juego libre del pedal de freno
5. Planca de la leva del freno

2. Levante la rueda trasera del suelo según el procedimiento indicado en la página 6-37.
3. Suelte la varilla de torsión del freno de la placa de la zapata de freno quitando la tuerca y el tornillo.
4. Saque la tuerca de ajuste del juego del pedal de freno y, a continuación, suelte la varilla del freno de la palanca del eje de la leva de freno.

MANTENIMIENTO PERIÓDICO Y PEQUEÑAS REPARACIONES

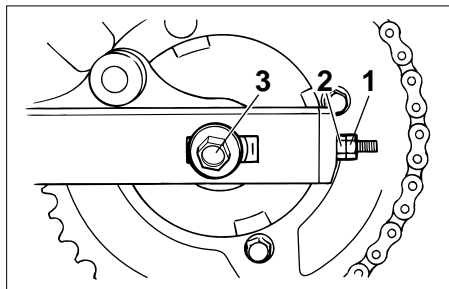

1. Contratuerca
2. Tuerca tensora de la cadena de transmisión
3. Tuerca del eje
5. Afloje la tuerca de seguridad y la tuerca de ajuste de la cadena de transmisión en ambos extremos del brazo oscilante.
6. Saque la tuerca del eje y tire del eje de la rueda hacia fuera.
7. Empuje la rueda hacia delante y, a continuación, saque la cadena de transmisión de la catalina trasera.

NOTA:

No hace falta desmontar la cadena de transmisión para quitar y poner la rueda.

8. Retirada de la rueda.

SAU03190

Para colocar la rueda trasera

1. Inserte el eje de la rueda desde el lado izquierdo y, a continuación, coloque la cadena de transmisión sobre la catalina trasera.
2. Coloque la tuerca del eje y, seguidamente, baje la rueda trasera hasta el suelo.
3. Coloque la varilla del freno sobre la palanca de la leva de freno y ponga la tuerca de ajuste del juego del pedal de freno en la varilla de freno.
4. Una la varilla de torsión del freno a la placa de la zapata de freno colocando el tornillo y la tuerca y apriete el tornillo con el par especificado.

Par de apriete:

Tornillo de la varilla de torsión del freno:

23 Nm (2,3 m·kg)

5. Ajuste la tensión de la cadena de transmisión. (Ver página 6-25 para los procedimientos de ajuste de la tensión de la cadena de transmisión.)

6. Apriete la tuerca del eje con el par especificado.

Par de apriete:

Tuerca del eje:

104 Nm (10,4 m·kg)

7. Ajuste la posición y el juego del pedal de freno. (Ver página 6-20 para los procedimientos de ajuste de la posición y el juego del pedal de freno.)

SW000103

⚠ ADVERTENCIA

Después de ajustar el juego libre del pedal de freno, compruebe el funcionamiento de la luz de freno.

MANTENIMIENTO PERIÓDICO Y PEQUEÑAS REPARACIONES

SAU01008

Identificación de averías

Aunque las motocicletas Yamaha son objeto de una completa revisión antes de salir de fábrica, pueden surgir problemas durante su utilización. Cualquier problema en los sistemas de combustible, compresión o encendido, por ejemplo, puede dificultar el arranque y provocar una disminución de la potencia.

El siguiente cuadro de identificación de averías constituye un procedimiento rápido y fácil para comprobar esos sistemas vitales por si mismo. No obstante, si es necesario realizar cualquier reparación de la motocicleta, llévela a un concesionario Yamaha cuyos técnicos cualificados disponen de las herramientas, experiencia y conocimientos necesarios para reparar correctamente la motocicleta.

Utilice únicamente repuestos originales Yamaha. Las imitaciones pueden parecerse a los repuestos Yamaha pero a menudo son de inferior calidad, menos duraderos y pueden ocasionar costosas facturas de reparación.

MANTENIMIENTO PERIÓDICO Y PEQUEÑAS REPARACIONES

SAU01297

Cuadro de identificación de averías

SW000125

⚠ ADVERTENCIA

Mantenga siempre alejadas las llamas y no fume mientras revise o trabaje en el sistema de combustible.

1. Combustible

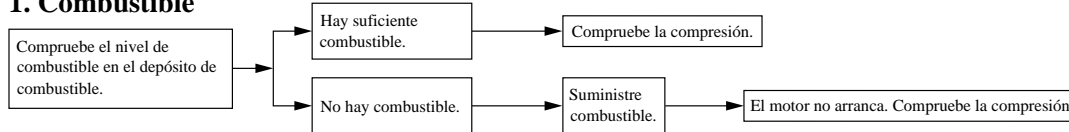

2. Compresión

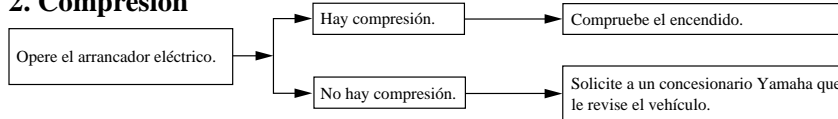

3. Encendido

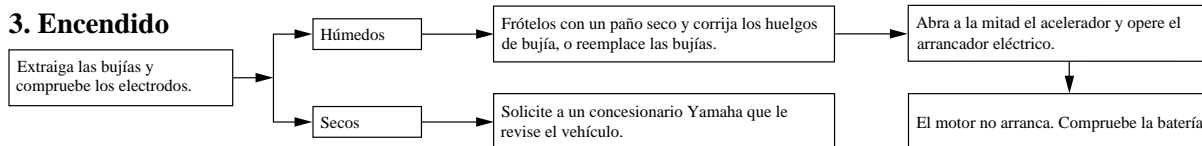

4. Batería

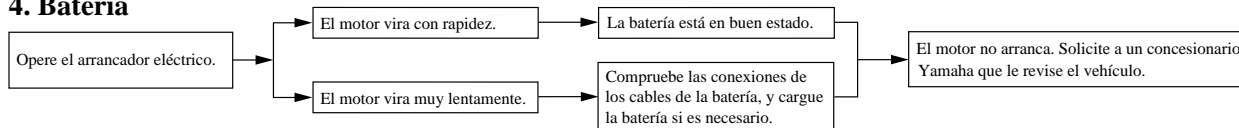

CUIDADOS Y ALMACENAMIENTO DE LA MOTOCICLETA

Cuidados

Si bien el diseño abierto de una motocicleta revela el atractivo de la tecnología, también la hace más vulnerable. El óxido y la corrosión pueden desarrollarse incluso cuando se utilizan componentes de alta tecnología. Un tubo de escape oxidado puede pasar desapercibido en un coche, pero afea el aspecto general de una motocicleta. El cuidado frecuente y adecuado no sólo se ajusta a los términos de la garantía, sino que además mantiene la buena imagen de la motocicleta, prolonga su vida útil y optimiza sus prestaciones.

Antes de la limpieza

1. Cubra la salida del silenciador con una bolsa de plástico cuando el motor se haya enfriado.
2. Verifique que todas las tapas y cubiertas, así como todos los acopladores y conectores eléctricos, incluidas las tapas de bujía, estén bien apretados.
3. Elimine la suciedad incrustada, como pueden ser los restos de aceite quemado sobre el cárter, con un desengrasador y un cepillo, pero no aplique nunca tales productos sobre los sellos, las juntas, las ruedas dentadas, la cadena de transmisión y los ejes de las ruedas. Enjuague siempre la suciedad y el desengrasador con agua.

Limpieza

SCA00010

ATENCIÓN:

- **No utilice limpiadores de ruedas con alto contenido de ácido, especialmente para las ruedas de radios. Si utiliza tales productos para la suciedad difícil de eliminar, no deje el limpiador sobre la zona afectada durante más tiempo del que figure en las instrucciones. Asimismo, enjuague completamente la zona con agua, séquela inmediatamente y a continuación aplique un protector en aerosol contra la corrosión.**
- **Una limpieza inadecuada puede dañar parabrisas, carenados, paneles y otras piezas de plástico. Para limpiar el plástico utilice únicamente un trapo suave y limpio o un esponja con un detergente suave y agua.**

CUIDADOS Y ALMACENAMIENTO DE LA MOTOCICLETA

- **No utilice productos químicos fuertes para las piezas de plástico. Evite utilizar trapos o esponjas que hayan estado en contacto con productos de limpieza fuertes o abrasivos, disolventes o diluyentes, combustible (gasolina), desoxidantes o antioxidantes, líquido de frenos, anticongelante o electrólito.**
- **No utilice aparatos de lavado a alta presión o limpiadores de chorro de vapor, ya que provocan infiltraciones y deterioro en las zonas siguientes: juntas (de cojinetes de rueda y basculante, horquilla y frenos), componentes eléctricos (acopladores, conectores, instrumentos, interruptores y luces), tubos respiraderos y tubos de ventilación.**

- **En las motocicletas dotadas de parabrisas: No utilice limpiadores fuertes o esponjas duras que pueden deslucirlos o rayarlos. Algunos productos de limpieza para plásticos pueden dejar rayas sobre el parabrisas. Pruebe el producto sobre un pequeña parte oculta del parabrisas para asegurarse de que no deja marcas. Si se raya el parabrisas, utilice un pulimento de calidad para plásticos después de lavarlo.**
-

Después de una utilización normal

Elimine la suciedad con agua tibia, un detergente suave y una esponja blanda y limpia, aclarando luego completamente con agua limpia. Utilice un cepillo de dientes o de botellas para limpiar los lugares de difícil acceso. La suciedad incrustada y los insectos se eliminarán más fácilmente si se cubre la zona con un trapo húmedo durante unos minutos antes de limpiarla.

Después de utilizarla con lluvia, junto al mar o en calles donde se haya esparcido sal

La sal marina o las salpicaduras de agua salada en las calles durante el invierno resultan sumamente corrosivas en combinación con el agua; observe el procedimiento siguiente cada vez que utilice la motocicleta con lluvia, junto al mar o en calles donde se haya esparcido sal.

NOTA: _____

La sal esparcida en las calles durante el invierno puede permanecer hasta bien entrada la primavera.

1. Lave la motocicleta con agua fría y un detergente suave cuando el motor se haya enfriado.

SCA00012

ATENCIÓN: _____

No utilice agua caliente, ya que incrementa la acción corrosiva de la sal.

2. Después de secar la motocicleta, aplique un protector contra la corrosión en aerosol sobre todas las superficies de metal, incluidas las superficies cromadas y chapadas con níquel, para prevenir la corrosión.

CUIDADOS Y ALMACENAMIENTO DE LA MOTOCICLETA

Después de la limpieza

1. Seque la motocicleta con una gamuza o un trapo absorbente.
2. Seque inmediatamente la cadena de transmisión para evitar que se oxide.
3. Utilice un abrillantador de cromo para dar brillo a las piezas de cromo, aluminio y acero inoxidable, incluido el sistema de escape. (Con el abrillantador puede incluso eliminarse la decoloración térmica de los sistemas de escape de acero inoxidable.)
4. Se recomienda aplicar un protector contra la corrosión en aerosol sobre todas las superficies de metal, incluidas las superficies cromadas y chapadas con níquel, para prevenir la corrosión.
5. Utilice aceite en aerosol como limpiador universal para eliminar todo resto de suciedad.
6. Retoque los pequeños daños en la pintura provocados por piedras, etc.

7. Aplique cera a todas las superficies pintadas.
8. Deje que la motocicleta se seque por completo antes de guardarla o cubrirla.

SWA00001

⚠ ADVERTENCIA

- **Verifique que no haya aceite o cera en los frenos o en los neumáticos. Si es preciso, limpie los discos y los forros de freno con un limpiador normal de frenos de disco o acetona, y lave los neumáticos con agua tibia y un detergente suave.**
- **Antes de utilizar la motocicleta pruebe los frenos y su comportamiento en los cruces.**

SCA00013

ATENCIÓN:

- **Aplique aceite en aerosol y cera de forma moderada, eliminando los excesos.**
- **No aplique nunca aceite o cera sobre piezas de goma o de plástico; trátelas con un producto adecuado para su mantenimiento.**
- **Evite el uso de compuestos abrillantadores abrasivos que pueden desgastar la pintura.**

NOTA:

Solicite consejo a un concesionario Yamaha acerca de los productos que puede utilizar.

CUIDADOS Y ALMACENAMIENTO DE LA MOTOCICLETA

Almacenamiento

Periodo corto

Guarde siempre la motocicleta en un lugar fresco y seco y, si es preciso, protéjala contra el polvo con una funda porosa.

SCA00014

ATENCIÓN:

- Si guarda la motocicleta en un lugar mal ventilado o la cubre con una lona cuando todavía esté mojada, el agua y la humedad penetrarán en su interior y se oxidará.
- Para prevenir la corrosión, evite sótanos húmedos, establos (por la presencia de amoníaco) y lugares en los que se almacenen productos químicos fuertes.

Periodo largo

Antes de guardar la motocicleta durante varios meses:

1. Observe todas las instrucciones que se facilitan en el apartado “Cuidados” de este capítulo.
2. Gire la palanca del grifo de gasolina a la posición “ON”.
3. Vacíe las cubetas del flotador del carburador aflojando los tornillos de drenaje; evitará así la acumulación de posos de gasolina. Vierta en el depósito de gasolina la gasolina que haya vaciado.
4. Llene el depósito de gasolina y añada estabilizador de gasolina (si dispone de él) para evitar que el depósito se oxide y la gasolina se deteriore.
5. Observe los pasos siguientes para proteger los cilindros, los aros de pistón, etc. contra la corrosión.
 - a. Desmonte las tapas de las bujías y las bujías.
 - b. Vierta una cucharada de las de té de aceite de motor por cada uno de los orificios de las bujías.

- c. Monte las tapas de las bujías en las bujías y seguidamente coloque éstas sobre la culata para que los electrodos queden en contacto con masa. (Ello limitará las chispas durante el paso siguiente.)
- d. Haga girar varias veces el motor con el arranque eléctrico. (Así se cubrirán las paredes del cilindro con aceite.)
- e. Desmonte las tapas de bujía de las bujías y monte éstas y sus tapas.

SWA00003

⚠ ADVERTENCIA

Para evitar daños o lesiones por chispas, conecte a masa los electrodos de la bujía cuando haga girar el motor.

6. Engrase todos los cables de control y los puntos de pivote de las palancas y pedales, así como el caballete central/lateral.

CUIDADOS Y ALMACENAMIENTO DE LA MOTOCICLETA

7. Compruebe y, si es preciso, corrija la presión de aire de los neumáticos y luego levante la motocicleta de forma que las dos ruedas queden por encima del suelo. Alternativamente, gire un poco las ruedas cada mes para evitar que los neumáticos se degraden en un punto.
8. Cubra las salidas de silenciador con bolsas de plástico para evitar que penetre humedad.
9. Desmunte la batería y cárguela completamente. Guárdela en un lugar fresco y seco y cárguela una vez al mes. No guarde la batería en un lugar excesivamente frío o caliente (menos de 0 °C o más de 30 °C). Para más información relativa al almacenamiento de la batería, consulte la página 6-32.

NOTA: _____

Efectúe todas las reparaciones necesarias antes de guardar la motocicleta.

Especificaciones

| | |
|---|--------------------------------------|
| Model | XVS125 |
| Dimensiones | |
| Longitud total | 2.320 mm |
| Anchura total | 910 mm |
| Altura total | 1.075 mm |
| Altura del asiento | 670 mm |
| Distancia entre ejes | 1.530 mm |
| Holgura mínima al suelo | 150 mm |
| Radio mínimo de giro | 2.900 mm |
| Peso básico (con aceite y depósito de combustible) | 156 kg |
| Motor | |
| Tipo de motor | SOHC, de 4 tiempos enfriado por aire |
| Disposición de cilindros | V2 |
| Cilindrada | 124 cm ³ |
| Calibre × Carrera | 41,0 × 47,0 mm |
| Relación de compresión | 11:1 |
| Sistema de arranque | Arrancador eléctrico |
| Sistema de lubricación | Smidero húmedo |

Aceite de motor

Tipo

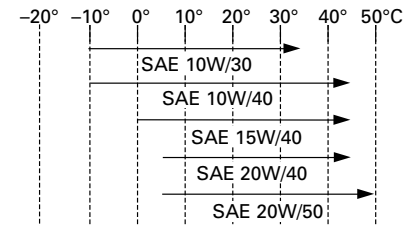

Clasificación del aceite de motor recomendado

Servicio API tipo SE, SF, SG o superior

ATENCIÓN:

Asegúrese de emplear aceites de motor que no contengan modificadores antifricción. Los aceites para motores de automóviles de pasajeros (que tienen normalmente la etiqueta “ENERGY CONSERVING”) contienen aditivos antifricción que causan el patinaje del embrague y/o del embrague del arrancador, lo cual reduce la vida útil del componente y degrade el rendimiento del motor.

Cantidad

| | |
|--------------------------------------|--------|
| Sin sustitución del filtro de aceite | 1,4 L |
| Con sustitución del filtro de aceite | 1,6 L |
| Cantidad total (motor en seco) | 1,75 L |

Filtro de aire

Elemento tipo seco

ESPECIFICACIONES

Combustible

| | |
|---------------------------------------|---------------------------|
| Tipo | Gasolina sin plomo normal |
| Capacidad del depósito de combustible | 11 L |
| Cantidad de reserva de combustible | 3,4 L |

Carburador

| | |
|-----------------|-----------|
| Fabricante | MIKUNI |
| Tipo × cantidad | BDS26 × 1 |

Bujía

| | |
|-----------------|------------------------------------|
| Fabricante/Tipo | NGK / CR7HSA o DENSO / U22FSR-U |
|-----------------|------------------------------------|

| | |
|--------|------------|
| Huelgo | 0,6–0,7 mm |
|--------|------------|

Tipo de embrague

Húmedo, disco múltiple

Transmisión

| | |
|--|------------------------------------|
| Sistema de reducción primaria | Engranaje recto |
| Relación de reducción primaria | 3,400 |
| Sistema de reducción secundaria | Transmisión de cadena |
| Relación de reducción secundaria | 3,688 |
| Número de dientes de rueda dentada de la cadena de transmisión (Trasero/frontal) | 59/16 |
| Tipo de transmisión | 5 velocidades de engrane constante |
| Operación | Operación con el pie izquierdo |

| | | |
|------------------------|------|-------|
| Relación de engranajes | 1ra. | 2,643 |
| | 2da. | 1,684 |
| | 3ra. | 1,261 |
| | 4ta. | 1,000 |
| | 5ta. | 0,852 |

Chasis

| | |
|--------------------------------|----------------|
| Tipo de bastidor | Bastidor doble |
| Angulo del eje delantero | 32° |
| Base del ángulo de inclinación | 135 mm |

Neumático

| | | |
|---------|-----------------------|---|
| Frontal | | |
| | Tipo | Tubo |
| | Tamaño | 80/100-18 47P |
| | Fabricante/ modelo | CHENG SHIN / C-916 INOUE / MARBELLA NF27 |
| Trasero | | |
| | Tipo | Tubo |
| | Tamaño | 130/90-15 M/C 66P |
| | Fabricante/ modelo | CHENG SHIN / C-915 INOUE / MARBELLA NR31 |

| | |
|----------------------------------|--|
| Carga máxima* | 183 kg |
| Presión de aire (neumático frío) | |
| Hasta 90 kg de carga* | |
| Frontal | 175 kPa (1,75 kg/cm ² , 1,75 bar) |
| Trasero | 200 kPa (2,00 kg/cm ² , 2,00 bar) |
| Hasta 90 kg a máxima* | |
| Frontal | 225 kPa (2,25 kg/cm ² , 2,25 bar) |
| Trasero | 225 kPa (2,25 kg/cm ² , 2,25 bar) |

*Peso total del conductor, el pasajero, el equipaje y los accesorios

Rueda

| | |
|---------|------------------|
| Frontal | |
| Tipo | Rayo |
| Tamaño | 18 × 1,60 |
| Trasero | |
| Tipo | Rayo |
| Tamaño | 15 M/C × MT 3,00 |

Freno

| | |
|-----------|----------------------------|
| Frontal | |
| Tipo | Unico, Freno de disco |
| Operación | Operación con mano derecha |
| Líquido | DOT 4 |

| | |
|-----------|---------------------------|
| Trasero | |
| Tipo | Freno a tambor |
| Operación | Operación con pie derecho |

Suspensión

| | |
|---------|-----------------------|
| Frontal | |
| Tipo | Horquilla telescópica |
| Trasero | |
| Tipo | Brazo oscilante |

Amortigadores/espinal

| | |
|---------|---|
| Frontal | |
| Tipo | Resorte en espiral/ Amortiguador de aceite |
| Trasero | |
| Tipo | Resorte en espiral/ Amortiguador de aceite |

Trayectoria de la rueda

| | |
|---------------------------------|--------|
| Trayectoria de la rueda frontal | 140 mm |
| Trayectoria de la rueda trasera | 100 mm |

Sistema eléctrico

| | |
|----------------------|-----------------------|
| Sistema de encendido | T.C.I. (Digital) |
| Sistema estándar | |
| Tipo | Generador de C.A |
| Salida estándar | 14 V, 23 A @5.000 rpm |

ESPECIFICACIONES

Batería

Tipo GT6B-3

Vataje, capacidad 12 V, 6 AH

Tipo del faro

Bombilla de cuarzo (Halogen)

Vataje de bombilla × cantidad

Faro 12 V, 60/55 W × 1

Luz de freno y posterior 12 V, 5/21 W × 1

Luz de la señal de giro frontal 12 V, 21 W × 2

Luz de la señal de giro trasero 12 V, 21 W × 2

Luz auxiliar 12 V, 4 W × 1

Luz del medidor 12 V, 1,7 W × 1

Luz indicadora de punto muerto 12 V, 1,7 W × 1

Testigo de luces de luz de carretera 12 V, 1,7 W × 1

Luz del indicador de intermitencia 12 V, 1,7 W × 1

Luz testigo de problemas en el motor 12 V, 1,7 W × 1

Fusibles

Fusible principal 30 A

Fusible del faro 15 A

Fusible del sistema de intermitencia 10 A

Fusible del encendido 10 A

Fusible del calentador del carburador 10 A

Números de identificación

SAU02944

Anote el número de identificación de la llave, el número de identificación del vehículo y los datos de la etiqueta del modelo en los espacios previstos más abajo para utilizarlos como referencia cuando solicite repuestos a un concesionario Yamaha o en caso de robo del vehículo.

1. NÚMERO DE IDENTIFICACIÓN DE LA LLAVE:

2. NÚMERO DE IDENTIFICACIÓN DEL VEHÍCULO:

3. INFORMACIÓN DE LA ETIQUETA DEL MODELO:

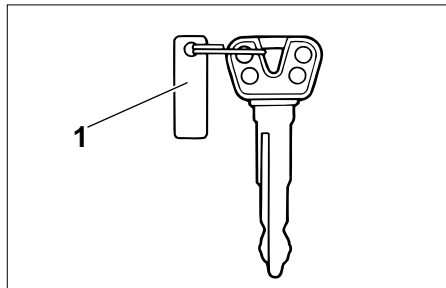

1. Número de identificación de la llave

SAU01041

Número de identificación de la llave

El número de identificación de la llave está grabado en la etiqueta de la llave.

Anote este número en el espacio previsto y utilícelo como referencia cuando solicite una nueva llave.

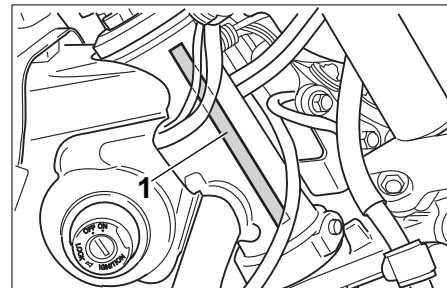

1. Número de identificación del vehículo

SAU01043

Número de identificación del vehículo

El número de identificación del vehículo está grabado en el tubo de dirección. Anote este número en el espacio previsto.

NOTA:

El número de identificación del vehículo sirve para identificar la motocicleta y puede utilizarse para registrarla ante las autoridades de su localidad a efectos de matriculación.

INFORMACIÓN PARA EL CONSUMIDOR

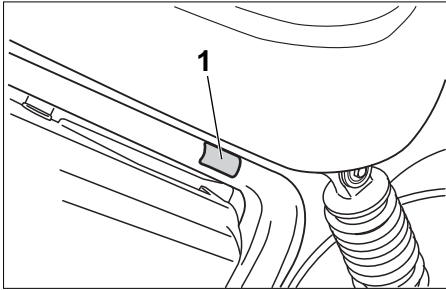

1. Etiqueta del modelo

SAU01049

Etiqueta del modelo

La etiqueta del modelo está pegada en el lugar que se muestra en la figura. Anote los datos que figuran en esta etiqueta en el espacio previsto. Necesitará estos datos cuando solicite repuestos a un concesionario Yamaha.



IMPRESO EN PAPEL RECICLADO

PRINTED IN JAPAN
2000-9-0.1×1(S) 